



MONITORUL OFICIAL

AL

ROMÂNIEI

Anul 180 (XXIV) — Nr. 695

PARTEA I
LEGI, DECRETE, HOTĂRĂRI ȘI ALTE ACTE

Miercuri, 10 octombrie 2012

SUMAR

Nr.	Pagina	Nr.	Pagina	
LEGI ȘI DECRETE				
168.		37.	— Hotărâre privind numirea unor membri ai Consiliului de conducere al Institutului Cultural Român 6	
— Lege privind aprobarea Ordonanței de urgență a Guvernului nr. 106/2011 pentru modificarea titlului XI „Renta viageră agricolă” din Legea nr. 247/2005 privind reforma în domeniile proprietății și justiției, precum și unele măsuri adiacente și pentru stabilirea unor măsuri privind plata rentei viagere agricole în anul 2011	2	HOTĂRĂRI ALE GUVERNULUI ROMÂNIEI		
631.		939.	— Hotărâre pentru aprobarea hotărârilor cuprinse în Protocolul Sesiunii a XXIII-a a Comisiei hidrotehnice româno-ungare, semnat la Oradea la 26 aprilie 2012, pentru aplicarea Acordului dintre Guvernul României și Guvernul Republicii Ungare privind colaborarea pentru protecția și utilizarea durabilă a apelor de frontieră, semnat la Budapesta la 15 septembrie 2003	6
— Decret pentru promulgarea Legii privind aprobarea Ordonanței de urgență a Guvernului nr. 106/2011 pentru modificarea titlului XI „Renta viageră agricolă” din Legea nr. 247/2005 privind reforma în domeniile proprietății și justiției, precum și unele măsuri privind plata rentei viagere agricole în anul 2011	2	973.	— Hotărâre privind aprobarea procedurii de acordare a sumelor din bugetul de stat, prin bugetul Ministerului Muncii, Familiei și Protecției Sociale, pentru finanțarea unor cheltuieli de investiții și reparații capitale pentru centrele de zi și rezidențiale	7–8
★				
169.		ACTE ALE ORGANELOR DE SPECIALITATE ALE ADMINISTRAȚIEI PUBLICE CENTRALE		
— Lege privind aprobarea Ordonanței de urgență a Guvernului nr. 5/2012 pentru modificarea și completarea Ordonanței de urgență a Guvernului nr. 109/2008 privind acordarea de ajutor de stat individual având ca obiectiv dezvoltarea regională	3	236.	— Ordin al ministrului administrației și internelor pentru aprobarea Regulamentului privind organizarea și desfășurarea concursurilor profesionale ale serviciilor voluntare și private pentru situații de urgență	9–27
632.		1.400.	— Ordin al președintelui Agenției Naționale de Administrare Fiscală privind procedura de înregistrare a contractelor/documentelor încheiate între persoane juridice române, persoane fizice rezidente, precum și sediile permanente din România aparținând persoanelor juridice străine și persoane juridice străine sau persoane fizice nerezidente	28–31
— Decret pentru promulgarea Legii privind aprobarea Ordonanței de urgență a Guvernului nr. 5/2012 pentru modificarea și completarea Ordonanței de urgență a Guvernului nr. 109/2008 privind acordarea de ajutor de stat individual având ca obiectiv dezvoltarea regională	3	ACTE ALE COMISIEI DE SUPRAVEGHERE A ASIGURĂRILOR		
★				
625.		550.	— Decizie privind autorizarea funcționării ca broker de asigurare a Societății Comerciale STEMMA BROKER DE ASIGURARE — S.R.L.	31–32
— Decret privind eliberarea din funcție a unui procuror	4			
626.				
— Decret privind eliberarea din funcție a unui judecător	4			
627.				
— Decret privind eliberarea din funcție a unui judecător	4			
628.				
— Decret privind eliberarea din funcție a unui procuror	5			
HOTĂRĂRI ALE SENATULUI				
36.				
— Hotărâre privind validarea unor magistrați aleși ca membri ai Consiliului Superior al Magistraturii	5			

LEGI ȘI DECRETE**PARLAMENTUL ROMÂNIEI****CAMERA DEPUTAȚILOR****SENATUL****LEGE**

privind aprobarea Ordonanței de urgență a Guvernului nr. 106/2011 pentru modificarea titlului XI „Renta viageră agricolă” din Legea nr. 247/2005 privind reforma în domeniile proprietății și justiției, precum și unele măsuri adiacente și pentru stabilirea unor măsuri privind plata rentei viagere agricole în anul 2011

Parlamentul României adoptă prezenta lege.

Articol unic. — Se aprobă Ordonanța de urgență a Guvernului nr. 106 din 30 noiembrie 2011 pentru modificarea titlului XI „Renta viageră agricolă” din Legea nr. 247/2005 privind reforma în domeniile proprietății și justiției, precum și unele măsuri adiacente și pentru stabilirea unor măsuri privind plata rentei viagere agricole în anul 2011, publicată în Monitorul Oficial al României, Partea I, nr. 858 din 6 decembrie 2011.

Această lege a fost adoptată de Parlamentul României, cu respectarea prevederilor art. 75 și ale art. 76 alin. (2) din Constituția României, republicată.

p. PREȘEDINTELE CAMEREI
DEPUTAȚILOR,
VIOREL HREBENCIUC

PREȘEDINTELE SENATULUI,
**GEORGE-CRIN LAURENȚIU
ANTONESCU**

București, 9 octombrie 2012.
Nr. 168.

PREȘEDINTELE ROMÂNIEI**DECRET**

pentru promulgarea Legii privind aprobarea Ordonanței de urgență a Guvernului nr. 106/2011 pentru modificarea titlului XI „Renta viageră agricolă” din Legea nr. 247/2005 privind reforma în domeniile proprietății și justiției, precum și unele măsuri adiacente și pentru stabilirea unor măsuri privind plata rentei viagere agricole în anul 2011

În temeiul prevederilor art. 77 alin. (1) și ale art. 100 alin. (1) din Constituția României, republicată,

Președintele României d e c r e t e a z ă :

Articol unic. — Se promulgă Legea privind aprobarea Ordonanței de urgență a Guvernului nr. 106/2011 pentru modificarea titlului XI „Renta viageră agricolă” din Legea nr. 247/2005 privind reforma în domeniile proprietății și justiției, precum și unele măsuri adiacente și pentru stabilirea unor măsuri privind plata rentei viagere agricole în anul 2011 și se dispune publicarea acestei legi în Monitorul Oficial al României, Partea I.

PREȘEDINTELE ROMÂNIEI
TRAIAN BĂSESCU

București, 8 octombrie 2012.
Nr. 631.

PARLAMENTUL ROMÂNIEI
CAMERA DEPUTAȚILOR **SENATUL**

LEGE
privind aprobarea Ordonanței de urgență a Guvernului
nr. 5/2012 pentru modificarea și completarea Ordonanței
de urgență a Guvernului nr. 109/2008 privind acordarea
de ajutor de stat individual având ca obiectiv
dezvoltarea regională

Parlamentul României adoptă prezenta lege.

Articol unic. — Se aprobă Ordonanța de urgență a Guvernului nr. 5 din 13 martie 2012 pentru modificarea și completarea Ordonanței de urgență a Guvernului nr. 109/2008 privind acordarea de ajutor de stat individual având ca obiectiv dezvoltarea regională, publicată în Monitorul Oficial al României, Partea I, nr. 179 din 20 martie 2012.

Această lege a fost adoptată de Parlamentul României, cu respectarea prevederilor art. 75 și ale art. 76 alin. (2) din Constituția României, republicată.

p. PREȘEDINTELE CAMEREI
DEPUTAȚILOR,
VIOREL HREBENCIUC

PREȘEDINTELE SENATULUI
GEORGE-CRIN LAURENȚIU
ANTONESCU

București, 9 octombrie 2012.
Nr. 169.

PREȘEDINTELE ROMÂNIEI

DECRET
pentru promulgarea Legii privind aprobarea Ordonanței
de urgență a Guvernului nr. 5/2012 pentru modificarea
și completarea Ordonanței de urgență a Guvernului
nr. 109/2008 privind acordarea de ajutor de stat individual
având ca obiectiv dezvoltarea regională

În temeiul prevederilor art. 77 alin. (1) și ale art. 100 alin. (1) din Constituția României, republicată,

Președintele României d e c r e t e a z ă:

Articol unic. — Se promulgă Legea privind aprobarea Ordonanței de urgență a Guvernului nr. 5/2012 pentru modificarea și completarea Ordonanței de urgență a Guvernului nr. 109/2008 privind acordarea de ajutor de stat individual având ca obiectiv dezvoltarea regională și se dispune publicarea acestei legi în Monitorul Oficial al României, Partea I.

PREȘEDINTELE ROMÂNIEI
TRAIAN BĂSESCU

București, 8 octombrie 2012.
Nr. 632.

PREȘEDINTELE ROMÂNIEI**D E C R E T****privind eliberarea din funcție a unui procuror**

În temeiul prevederilor art. 94 lit. c), art. 100 alin. (1) și ale art. 134 alin. (1) din Constituția României, republicată, ale art. 65 alin. (1) lit. b) și alin. (2) din Legea nr. 303/2004 privind statutul judecătorilor și procurorilor, republicată, cu modificările și completările ulterioare, precum și ale art. 35 lit. a) din Legea nr. 317/2004 privind Consiliul Superior al Magistraturii, republicată, având în vedere Hotărârea Consiliului Superior al Magistraturii nr. 784/2012,

Președintele României d e c r e t e a z ă:

Articol unic. — Doamna Grațiana Daniela Petronela Isac, membru ales al Consiliului Superior al Magistraturii, procuror la Direcția de Investigare a Infracțiunilor de Criminalitate Organizată și Terorism din cadrul Parchetului de pe lângă Înalta Curte de Casație și Justiție, se eliberează din funcție ca urmare a pensionării.

PREȘEDINTELE ROMÂNIEI
TRAIAN BĂSESCU

București, 8 octombrie 2012.
Nr. 625.

PREȘEDINTELE ROMÂNIEI**D E C R E T****privind eliberarea din funcție a unui judecător**

În temeiul prevederilor art. 94 lit. c), art. 100 alin. (1), art. 125 alin. (2) și ale art. 134 alin. (1) din Constituția României, republicată, ale art. 65 alin. (1) lit. b) și alin. (2) din Legea nr. 303/2004 privind statutul judecătorilor și procurorilor, republicată, cu modificările și completările ulterioare, precum și ale art. 35 lit. a) din Legea nr. 317/2004 privind Consiliul Superior al Magistraturii, republicată, având în vedere Hotărârea Consiliului Superior al Magistraturii nr. 785/2012,

Președintele României d e c r e t e a z ă:

Articol unic. — Doamna Olaru Maura, judecător la Înalta Curte de Casație și Justiție, se eliberează din funcție ca urmare a pensionării.

PREȘEDINTELE ROMÂNIEI
TRAIAN BĂSESCU

București, 8 octombrie 2012.
Nr. 626.

PREȘEDINTELE ROMÂNIEI**D E C R E T****privind eliberarea din funcție a unui judecător**

În temeiul prevederilor art. 94 lit. c), art. 100 alin. (1), art. 125 alin. (2) și ale art. 134 alin. (1) din Constituția României, republicată, ale art. 65 alin. (1) lit. b) și alin. (2) din Legea nr. 303/2004 privind statutul judecătorilor și procurorilor, republicată, cu modificările și completările ulterioare, precum și ale art. 35 lit. a) din Legea nr. 317/2004 privind Consiliul Superior al Magistraturii, republicată, având în vedere Hotărârea Consiliului Superior al Magistraturii nr. 783/2012,

Președintele României d e c r e t e a z ă:

Articol unic. — Doamna Tropcea Mihaela Carmen, judecător la Înalta Curte de Casație și Justiție, se eliberează din funcție ca urmare a pensionării.

PREȘEDINTELE ROMÂNIEI
TRAIAN BĂSESCU

București, 8 octombrie 2012.
Nr. 627.

PREȘEDINTELE ROMÂNIEI**DECRET****privind eliberarea din funcție a unui procuror**

În temeiul prevederilor art. 94 lit. c), art. 100 alin. (1) și ale art. 134 alin. (1) din Constituția României, republicată, ale art. 65 alin. (1) lit. b) și alin. (2) din Legea nr. 303/2004 privind statutul judecătorilor și procurorilor, republicată, cu modificările și completările ulterioare, precum și ale art. 35 lit. a) din Legea nr. 317/2004 privind Consiliul Superior al Magistraturii, republicată, având în vedere Hotărârea Consiliului Superior al Magistraturii nr. 786/2012,

Președintele României d e c r e t e a z ă:

Articol unic. — Doamna Isăcescu Gabriela, procuror la Parchetul de pe lângă Curtea de Apel Bacău, se eliberează din funcție ca urmare a pensionării.

PREȘEDINTELE ROMÂNIEI
TRAIAN BĂSESCU

București, 8 octombrie 2012.
Nr. 628.

HOTĂRĂRI ALE SENATULUI

PARLAMENTUL ROMÂNIEI

SENATUL

HOTĂRÂRE**privind validarea unor magistrați aleși ca membri
ai Consiliului Superior al Magistraturii**

Având în vedere Hotărârea Plenului Consiliului Superior al Magistraturii nr. 612 din 10 iulie 2012,

în temeiul prevederilor art. 133 alin. (2) lit. a) și alin. (4) din Constituția României, republicată, precum și ale art. 18 alin. (4) din Legea nr. 317/2004 privind Consiliul Superior al Magistraturii, republicată,

Senatul adoptă prezenta hotărâre.

Articol unic. — Se validează domnul procuror Gheorghe Muscalu și doamna judecător Mona-Lisa Neagoe ca membri ai Consiliului Superior al Magistraturii, pentru un mandat care va expira la data de 6 ianuarie 2017.

Această hotărâre a fost adoptată de Senat în ședința din 8 octombrie 2012, cu respectarea prevederilor art. 76 alin. (2) din Constituția României, republicată.

p. PREȘEDINTELE SENATULUI,
PETRU FILIP

București, 8 octombrie 2012.
Nr. 36.

PARLAMENTUL ROMÂNIEI**SENATUL****HOTĂRÂRE****privind numirea unor membri ai Consiliului de conducere
al Institutului Cultural Român**

În temeiul prevederilor art. 6 alin. (2) din Legea nr. 356/2003 privind înființarea, organizarea și funcționarea Institutului Cultural Român, cu modificările și completările ulterioare, precum și ale art. 139 din Regulamentul Senatului, aprobat prin Hotărârea Senatului nr. 28/2005, cu modificările și completările ulterioare,

Senatul adoptă prezenta hotărâre.

Articol unic. — **Senatul** numește membrii Consiliului de conducere al Institutului Cultural Român, conform listei prevăzute în anexa care face parte integrantă din prezenta hotărâre.

Această hotărâre a fost adoptată de Senat în ședința din 8 octombrie 2012, cu respectarea prevederilor art. 76 alin. (2) din Constituția României, republicată.

p. PREȘEDINTELE SENATULUI,
PETRU FILIP

București, 8 octombrie 2012.
Nr. 37.

ANEXĂ

LISTA**membrilor Consiliului de conducere al Institutului Cultural Român**

- | | |
|-------------------------------|----------------------|
| 1. Octavian Mihail Sachelarie | 8. Ștefan Gheorghiu |
| 2. Florin Codre | 9. Mihai Zamfir |
| 3. Zoe Petre | 10. Viorica Curea |
| 4. Adriana Popescu | 11. Aurelia Corbeanu |
| 5. Vlad Păunescu | 12. Cristiana Russu |
| 6. Péter Demény | 13. Laurențiu Damian |
| 7. Ruxandra Garofeanu | 14. Grigore Arsene |

HOTĂRĂRI ALE GUVERNULUI ROMÂNIEI**HOTĂRÂRE****pentru aprobarea hotărârilor cuprinse în Protocolul Sesiunii a XXIII-a a Comisiei hidrotehnice
româno-ungare, semnat la Oradea la 26 aprilie 2012, pentru aplicarea Acordului
dintre Guvernul României și Guvernul Republicii Ungare privind colaborarea pentru protecția
și utilizarea durabilă a apelor de frontieră, semnat la Budapesta la 15 septembrie 2003**

Având în vedere prevederile art. 10 pct. 5 din Acordul dintre Guvernul României și Guvernul Republicii Ungare privind colaborarea pentru protecția și utilizarea durabilă a apelor de frontieră, semnat la Budapesta la 15 septembrie 2003, aprobat prin Hotărârea Guvernului nr. 577/2004,

în temeiul art. 108 din Constituția României, republicată, și al art. 20 din Legea nr. 590/2003 privind tratatele,

Guvernul României adoptă prezenta hotărâre.

Articol unic. — Se aprobă hotărârile cuprinse în Republicii Ungare privind colaborarea pentru protecția și
Protocolul*) Sesiunii a XXIII-a a Comisiei hidrotehnice utilizarea durabilă a apelor de frontieră, semnat la Budapesta
româno-ungare, semnat la Oradea la 26 aprilie 2012, pentru la 15 septembrie 2003, aprobat prin Hotărârea Guvernului
aplicarea Acordului dintre Guvernul României și Guvernul nr. 577/2004.

PRIM-MINISTRU

VICTOR-VIOREL PONTA

Contrasemnează:

Ministrul mediului și pădurilor,

Rovana Plumb

Ministrul afacerilor externe,

Titus Corlățean

București, 19 septembrie 2012.
Nr. 939.

*) Protocolul Sesiunii a XXIII-a a Comisiei hidrotehnice româno-ungare se publică în Monitorul Oficial al României, Partea I, nr. 695 bis, care se poate achiziționa de la Centrul pentru relații cu publicul al Regiei Autonome „Monitorul Oficial”, București, șos. Panduri nr. 1

GUVERNUL ROMÂNIEI

HOTĂRÂRE

**privind aprobarea procedurii de acordare a sumelor din bugetul de stat,
prin bugetul Ministerului Muncii, Familiei și Protecției Sociale, pentru finanțarea
unor cheltuieli de investiții și reparații capitale pentru centrele de zi și rezidențiale**

În temeiul art. 108 din Constituția României, republicată, și al art. 133 alin. (2) din Legea asistenței sociale nr. 292/2011,

Guvernul României adoptă prezenta hotărâre.

Art. 1. — (1) Centrele de zi și rezidențiale înființate în condițiile legii, denumite în continuare *obiective*, pot primi finanțare în vederea acoperirii unor cheltuieli cu lucrările de construcții, reparații, amenajări și modernizări, denumite în continuare *lucrări de investiții*.

(2) Obiectivele propuse spre finanțare pot fi publice sau private și asigură servicii sociale prevăzute în Nomenclatorul serviciilor sociale, conform prevederilor art. 34 din Legea asistenței sociale nr. 292/2011.

(3) Solicitanții finanțării pentru obiectivele prevăzute la alin. (1) sunt furnizorii de servicii sociale definiți la art. 37 alin. (1), (2) și alin. (3) lit. a), b) și d) din Legea nr. 292/2011, denumiți în continuare *beneficiari*.

Art. 2. — (1) Solicitățile de finanțare se înregistrează și se evaluează periodic în baza unei metodologii care cuprinde criteriile de evaluare, documentele necesare pentru solicitarea finanțării, tipurile de cheltuieli eligibile, precum și documentele pentru acordarea efectivă a sumelor.

(2) Perioadele de înregistrare și modalitatea de evaluare se aprobă prin ordin al ministrului muncii, familiei și protecției sociale, care se publică în Monitorul Oficial al României, Partea I.

(3) Metodologia prevăzută la alin. (1) se aprobă prin ordin al ministrului muncii, familiei și protecției sociale în termen de maximum 30 de zile de la intrarea în vigoare a prezentei hotărâri și se publică în Monitorul Oficial al României, Partea I.

Art. 3. — (1) După evaluarea solicitărilor de finanțare potrivit art. 2, lista obiectivelor, categoria lucrărilor finanțate, precum și sumele maxime alocate se aprobă prin ordin al ministrului muncii, familiei și protecției sociale.

(2) Constituie prioritate la finanțare, dacă îndeplinesc criteriile de evaluare conform metodologiei prevăzute la art. 2 alin. (1), obiectivele care beneficiază de alte finanțări nerambursabile în completarea acestora sau, după caz, cele ale căror lucrări au fost demarate anterior solicitării de finanțare conform prevederilor prezentei proceduri, în vederea finalizării lucrărilor și punerii acestora în funcțiune.

(3) Cheltuielile eligibile pentru finanțarea din bugetul de stat, prin bugetul Ministerului Muncii, Familiei și Protecției Sociale, a lucrărilor de investiții și reparațiilor capitale sunt, în principal, cheltuieli pentru lucrări de construcții și instalații, cheltuieli pentru organizare de șantier, racorduri și alte tipuri de cheltuieli, inclusiv dotări cu echipamente specifice activității din centrul de zi sau rezidențial, care se stabilesc prin metodologia prevăzută la art. 2 alin. (1).

Art. 4. — (1) După aprobarea solicitării de finanțare și după încheierea contractului/contractelor de execuție, beneficiarii încheie un contract de finanțare cu Ministerul Muncii, Familiei și Protecției Sociale, ca autoritate contractantă, prin agențiile

pentru plăți și inspecție socială județene, respectiv a municipiului București, denumite în continuare *agenții teritoriale*, în calitate de reprezentante ale autorității contractante. Modelul contractului de finanțare se aprobă prin ordin al ministrului muncii, familiei și protecției sociale în termen de 30 de zile de la intrarea în vigoare a prezentei hotărâri.

(2) Contractul de finanțare cuprinde sumele care fac obiectul acestuia, obligațiile și drepturile părților, condițiile de reziliere, precum și orice alte aspecte considerate relevante în relația dintre părți, iar în cazul beneficiarilor instituții publice locale, cel puțin elementele prevăzute la art. 34 alin. (2) din Legea nr. 273/2006 privind finanțele publice locale, cu modificările și completările ulterioare.

(3) Valoarea contractului de finanțare nu poate fi mai mare decât valoarea contractului de execuție de lucrări legal încheiat de beneficiar și nu poate depăși suma aprobată potrivit prevederilor art. 3 alin. (1).

(4) După încheierea contractului de finanțare prevăzut la alin. (1), o copie a acestuia, precum și a contractului de execuție se transmit, în termen de maximum 5 zile de la semnarea de către toate părțile, Agenției Naționale pentru Plăți și Inspecție Socială, denumită în continuare *Agente*, și Ministerului Muncii, Familiei și Protecției Sociale.

Art. 5. — (1) În situația în care pe parcursul execuției se constată necesitatea realizării unor lucrări suplimentare sau neprevăzute din categoria celor aprobate potrivit art. 3 alin. (1) și care sunt necesare pentru respectarea standardelor de calitate ori intervin majorări justificate ale unor cheltuieli care condiționează finalizarea obiectivului sau punerea în funcțiune a acestuia, iar valoarea contractului de finanțare este sub nivelul aprobat, beneficiarul poate semna act adițional la contractul de execuție și la contractul de finanțare, cu aprobarea prealabilă a autorității finanțatoare, finanțarea de la bugetul de stat acordându-se cu încadrarea în valoarea maximă aprobată.

(2) În situația în care, în termen de 12 luni de la aprobarea finanțării prin hotărâre a Guvernului, beneficiarul nu a încheiat contractul de execuție și nu face dovada demarării procedurilor legale în vederea încheierii acestuia, contractul de finanțare nu mai poate fi încheiat.

(3) În situația prevăzută la alin. (2) poate fi făcută o nouă solicitare, dar nu mai devreme de 6 luni de la împlinirea termenului de 12 luni.

Art. 6. — (1) Finanțarea cheltuielilor de investiții și reparații capitale la centre de zi și rezidențiale se asigură din bugetul de stat, prin bugetul Ministerului Muncii, Familiei și Protecției Sociale, și se acordă beneficiarului în tranșe, în limita creditelor bugetare alocate cu această destinație, pe măsură ce sunt efectuate lucrările de investiții.

(2) Sumele se acordă în baza documentelor justificative întocmite de beneficiari, verificate de agențiile teritoriale, avizate și prezentate Ministerului Muncii, Familiei și Protecției Sociale de Agenție.

(3) Pentru decontarea în luna curentă, documentele prevăzute la alin. (2) se prezintă Ministerului Muncii, Familiei și Protecției Sociale până cel târziu la data de 15 a lunii. Pentru documentele prezentate după această dată, decontarea se realizează în luna următoare.

(4) Finanțarea din bugetul Ministerului Muncii, Familiei și Protecției Sociale are caracter multianual și se acordă pe o perioadă de 3 ani de la data aprobării.

(5) Beneficiarul are obligația ca în termenul maxim prevăzut la alin. (4) să finalizeze obiectivul pentru care a primit finanțare de la bugetul de stat, prin bugetul Ministerului Muncii, Familiei și Protecției Sociale.

Art. 7. — (1) Răspunderea privind modul de utilizare a sumelor alocate conform destinației aprobate prin contractul de finanțare revine beneficiarilor.

(2) Pentru sumele primite din bugetul Ministerului Muncii, Familiei și Protecției Sociale, beneficiarul are obligația ținerii unei evidențe contabile separate, în conformitate cu legislația în vigoare.

(3) În situația în care în termenul maxim prevăzut la art. 6 alin. (4) beneficiarul nu finalizează obiectivul, acesta va restitui Ministerului Muncii, Familiei și Protecției Sociale sumele încasate, în termen de cel mult 12 luni de la expirarea perioadei de finanțare.

(4) Recuperarea sumelor prevăzute la alin. (3) se face pe baza deciziei directorului executiv al agenției teritoriale, în condițiile legii.

(5) În cazul în care beneficiarul nu returnează sumele primite în termenul prevăzut la alin. (3), pentru fiecare zi de întârziere se va aplica 0,01% penalitate asupra sumelor datorate.

(6) Sumele recuperate în condițiile alin. (4) și (5) se fac venit la bugetul de stat.

Art. 8. — (1) Respectarea legislației privind achizițiile publice și sarcina obținerii tuturor avizelor și autorizațiilor prevăzute de lege revin beneficiarilor.

(2) Beneficiarii au obligația asigurării cheltuielilor neeligibile, a cheltuielilor de funcționare ulterioară a obiectivelor, precum și a menținerii obiectului de activitate al acestora sau, cel puțin, destinația socială a obiectivului, pentru o perioadă de cel puțin 10 ani de la data semnării procesului-verbal de recepție la

terminarea lucrărilor de investiții finanțate de Ministerul Muncii, Familiei și Protecției Sociale.

(3) Schimbarea destinației obiectivului înainte de expirarea perioadei prevăzute la alin. (2) atrage recuperarea de la beneficiar a tuturor sumelor acordate de autoritatea finanțatoare.

(4) Recuperarea sumelor în condițiile alin. (3) se face pe baza deciziei directorului executiv al agenției teritoriale în termen de maximum 12 luni.

Art. 9. — (1) Beneficiarul are obligația de a transmite agenției teritoriale, trimestrial, rapoarte privind stadiul derulării lucrărilor la obiectivul de investiție, precum și, la cererea autorității contractante, rapoarte cuprinzând informațiile solicitate de aceasta.

(2) În situația finalizării obiectivului, în termen de 15 zile de la data semnării procesului-verbal de recepție la terminarea lucrărilor, beneficiarul transmite agenției teritoriale un raport final privind realizarea investiției conform documentației aprobate. În situația în care raportul final nu este transmis se consideră că obiectivul nu a fost finalizat și se vor aplica corespunzător prevederile art. 7 alin. (3)—(5).

(3) Nerespectarea obligației prevăzute la alin. (1) conduce la suspendarea finanțării dacă în termen de 10 zile de la solicitarea expresă a agenției teritoriale nu sunt transmise rapoartele solicitate. Reluarea finanțării se face numai în condițiile în care obligația a fost îndeplinită.

Art. 10. — Directorii executivi ai agențiilor teritoriale în a căror rază de activitate se află sediul solicitanților monitorizează derularea contractului de finanțare, controlează modul de utilizare a sumelor primite și asigură execuția bugetară.

Art. 11. — Prevederile prezentei hotărâri se completează cu dispozițiile Legii nr. 50/1991 privind autorizarea executării lucrărilor de construcții, republicată, cu modificările și completările ulterioare, ale Legii nr. 10/1995 privind calitatea în construcții, cu modificările ulterioare, ale Hotărârii Guvernului nr. 273/1994 privind aprobarea Regulamentului de recepție a lucrărilor de construcții și instalații aferente acestora, cu modificările și completările ulterioare, și ale Hotărârii Guvernului nr. 28/2008 privind aprobarea conținutului-cadru al documentației tehnico-economice aferente investițiilor publice, precum și a structurii și metodologiei de elaborare a devizului general pentru obiective de investiții și lucrări de intervenții.

Art. 12. — Dispozițiile prezentei hotărâri se aplică și solicitărilor de finanțare depuse înainte de intrarea sa în vigoare, luându-se în considerare documentația existentă, aceasta urmând să fie completată în conformitate cu prezenta hotărâre.

PRIM-MINISTRU
VICTOR-VIOREL PONTA

Contrasemnează:

Ministrul muncii, familiei și protecției sociale,
Mariana Câmpeanu
Ministrul administrației și internelor,
Mircea Dușa
Ministrul delegat pentru administrație,
Radu Stroe
Viceprim-ministru, ministrul finanțelor publice,
Florin Georgescu

ACTE ALE ORGANELOR DE SPECIALITATE ALE ADMINISTRAȚIEI PUBLICE CENTRALE

MINISTERUL ADMINISTRAȚIEI ȘI INTERNELOR

ORDIN

pentru aprobarea Regulamentului privind organizarea și desfășurarea concursurilor profesionale ale serviciilor voluntare și private pentru situații de urgență

Având în vedere prevederile art. 55 alin. (2) din Legea nr. 307/2006 privind apărarea împotriva incendiilor, cu modificările ulterioare,

în temeiul art. 7 alin. (5) și (7) din Ordonanța de urgență a Guvernului nr. 30/2007 privind organizarea și funcționarea Ministerului Administrației și Internelor, aprobată cu modificări prin Legea nr. 15/2008, cu modificările și completările ulterioare,

ministrul administrației și internelor emite următorul ordin:

Art. 1. — Se aprobă Regulamentul privind organizarea și desfășurarea concursurilor profesionale ale serviciilor voluntare și private pentru situații de urgență, prevăzut în anexa care face

parte integrantă din prezentul ordin.

Art. 2. — Prezentul ordin se publică în Monitorul Oficial al României, Partea I.

Ministrul administrației și internelor,
Mircea Dușa

Contrasemnează:
Ministrul delegat pentru administrație,
Radu Stroe

București, 2 octombrie 2012.
Nr. 236.

ANEXĂ

REGULAMENT

privind organizarea și desfășurarea concursurilor profesionale ale serviciilor voluntare și private pentru situații de urgență

CAPITOLUL I Dispoziții generale

Art. 1. — Concurserile profesionale ale serviciilor voluntare și private pentru situații de urgență din România se organizează anual, pe etape, de către inspectoratele județene/al municipiului București pentru situații de urgență, sub coordonarea Inspectoratului General pentru Situații de Urgență.

Art. 2. — În organizarea și desfășurarea concursurilor profesionale, Inspectoratul General pentru Situații de Urgență și inspectoratele județene/al municipiului București pentru situații de urgență sunt sprijinite material și financiar, potrivit legii, de către autoritățile administrației publice centrale și locale, operatori economici, instituții publice și asociații profesionale, organizații neguvernamentale.

Art. 3. — Concurserile profesionale ale serviciilor voluntare și private pentru situații de urgență din România au ca obiective:

a) dezvoltarea și perfecționarea aptitudinilor și a deprinderilor specifice, necesare îndeplinirii acțiunilor de intervenție în situații de urgență;

b) evaluarea nivelului de pregătire a capacității de intervenție a serviciilor voluntare și private pentru situații de urgență;

c) popularizarea, în rândul cetățenilor, a unor aspecte din activitățile desfășurate de serviciile voluntare și private pentru situații de urgență;

d) dezvoltarea și îmbunătățirea relațiilor de colaborare între serviciile voluntare și private pentru situații de urgență.

Art. 4. — Indiferent de etapă, concursurile profesionale se desfășoară pe stadioane sau terenuri sportive, precum și în poligoane special amenajate.

CAPITOLUL II

Costumul și echipamentul de protecție

Art. 5. — (1) Concurșii participă la probe echipați în costumul de intervenție (cu mâneci lungi, piept/spate acoperite în întregime), cu cască de pompieri, centură sau curea și încălțat cu cizme, ghete ori pantofi sport.

(2) Costumul de protecție în cadrul unei echipe trebuie să fie uniform, cu excepția ultimului concurent de la proba „Ștafeta 4 x 100 m”.

Art. 6. — (1) Concurentul menționat la art. 5 alin. (2) poartă suplimentar față de ceilalți coechipieri un echipament special de protecție împotriva arderii, pentru față și mâini.

(2) Utilizarea unor ochelari de protecție în loc de vizorul căștii de protecție nu este permisă.

Art. 7. — (1) Nu se permite încălțăminte prevăzută cu ținte pe talpă.

(2) Profilele de pe talpa încălțăminte pot avea o adâncime de maximum 5 mm și nu pot conține inserții metalice.

Art. 8. — La proba „Pista cu obstacole pe 100 m” concurenții poartă numerele prinse pe piept și spate.

CAPITOLUL III Probele de concurs

Art. 9. — Echipele participante se vor întrece în următoarele probe:

- a) Pista cu obstacole pe 100 m;
- b) Ștafeta 4 x 100 m;
- c) Dispozitivul de intervenție.

CAPITOLUL IV

Aparate de concurs, obstacole și materiale

Art. 10. — Aparatele, obstacolele și motopompa remorcabilă model NOVUS, necesare pentru concursurile profesionale ale serviciilor voluntare și private pentru situații de urgență, sunt asigurate de către organizator.

Art. 11. — (1) Materialele folosite în concursuri, respectiv scara, țeava, furtunurile de refulare tip C și B, precum și distribuitorul, sunt asigurate de fiecare echipă participantă.

(2) Materialele enumerate la alin. (1) trebuie să corespundă regulamentului de concurs în ceea ce privește greutatea și dimensiunile.

(3) Materialele enumerate la alin. (1) sunt verificate și marcate de către brigada de arbitri.

Art. 12. — Aparatele de concurs, obstacolele și materialele pentru proba „Pista cu obstacole pe 100 m” sunt:

- a) o țeavă cu lungime minimă 25 cm și greutate minimă 0,5 kg;
- b) 2 furtunuri de refulare tip C cu diametrul furtunului de minimum 42 mm și lățimea furtunului înfășurat de minimum 70 mm, lungime furtun de 20 m ± 1 m și greutatea de minimum 2,5 kg;
- c) un distribuitor CBC, unde partea inferioară a racordului ce urmează a fi folosit să nu fie la o înălțime mai mare de 6 cm față de sol. Distribuitorul cu suporturi lungi, prelungiri la ieșiri sau postament metalic nu sunt acceptate;
- d) un gard de 2 m, conform modelului prevăzut în anexa nr. 1;
- e) o bârnă de echilibru cu lungimea de 8 m, conform modelului prevăzut în anexa nr. 2.

Art. 13. — (1) Aparatele de concurs, obstacolele și materialele pentru proba „Ștafeta 4 x 100 m” sunt:

- a) o țeavă ca la proba „Pista cu obstacole pe 100 m”;
 - b) două furtunuri tip C ca la proba „Pista cu obstacole pe 100 m”;
 - c) un distribuitor ca la proba „Pista cu obstacole pe 100 m”;
 - d) o scară cu înălțime totală de cel puțin 3,00 m și cel mult 3,15 m, lungimea treptei, pe interior, cel puțin 23 cm și cel mult 25 cm, distanța dintre trepte, cel puțin 30 cm și cel mult 31 cm, numărul treptelor 8 sau 9 și greutatea cel puțin 9 kg;
 - e) un gard de 2 m ca la proba „Pista cu obstacole pe 100 m”;
 - f) o bârnă de echilibru ca la proba „Pista cu obstacole pe 100 m”;
 - g) o casă-machetă, conform modelului prevăzut în anexa nr. 3;
 - h) stingătoare cu pulbere tip P6;
 - i) o tavă cu lungime 1,5 m, lățime 1,0 m și adâncime 20 cm.
- (2) Tava se umple cu 40 l apă, 3 l motorină și 0,5 l benzină.

Art. 14. — Aparatele și materialele de concurs pentru proba „Dispozitivul de intervenție” sunt:

- a) două țevi de refulare tip C cu ajutorul de 12 sau 12,5 mm Ø;
- b) 4 furtunuri de refulare tip C cu lungimea 20 m ± 1 m;
- c) 3 furtunuri de refulare tip B cu lungimea 20 m ± 1 m;
- d) un distribuitor CBC;
- e) o motopompă remorcabilă model NOVUS cu o capacitate nominală de refulare de 800 l/minut la o presiune de 8 bari;
- f) două tuburi de absorbție tip A și lungime 2,5 m ± 5 cm;

- g) un sorb corespunzător tuburilor de absorbție;
- h) două chei de racord corespunzătoare tuburilor de absorbție și sorbului;
- i) un podest de lemn, conform modelului prevăzut în anexa nr. 4;
- j) o sursă de alimentare cu apă constând într-un bazin deschis cu pereți verticali și capacitate de cel puțin 1.000 l, având partea de sus amplasată la cel puțin 80 cm, dar nu mai mult de 90 cm deasupra pământului; când este plin cu apă, adâncimea acesteia trebuie să fie de cel puțin 50 cm.

CAPITOLUL V Responsabilități

Art. 15. — (1) În vederea organizării și desfășurării corespunzătoare a concursurilor profesionale se desemnează prin ordin al inspectorului general componența:

- a) juriului;
 - b) comitetului de organizare a concursurilor;
 - c) brigăzii de arbitri.
- (2) Membrii juriului au următoarele atribuții:
- a) verifică documentele necesare pentru validarea loturilor prezentate de șeful de lot;
 - b) conduc ședința tehnică cu arbitrii și șefii de lot;
 - c) stabilesc componența brigăzii de arbitri pentru fiecare probă, care se subordonează juriului de concurs;
 - d) anunță intrarea echipelor pe spațiul de antrenament, respectiv pe spațiul de concurs;
 - e) analizează și soluționează eventualele contestații făcute de șefii de loturi, comunicând deciziile luate, care sunt definitive;
 - f) verifică corectitudinea timpilor înregistrați de arbitrii cronometrori;
 - g) validează rezultatele concursului;
 - h) aprobă eliminarea din concurs a loturilor care comit acte de indisciplină sau care nu respectă prevederile prezentului regulament;
 - i) strâng foile de evaluare după fiecare probă;
 - j) prelucrează datele din foile de evaluare și prezintă clasamentul președintelui juriului;
 - k) completează diplomele.
- (3) Comitetul de organizare are ca atribuții:
- a) stabilirea și anunțarea din timp a președintelui juriului privind locul de desfășurare a concursului;
 - b) stabilirea pistelor de alergare pentru fiecare probă;
 - c) asigurarea aparatelor de concurs;
 - d) asigurarea cronometrelor de concurs și de rezervă, identice;
 - e) organizarea condițiilor de desfășurare a ședinței tehnice cu arbitrii și șefii de lot;
 - f) controlul infrastructurii necesare pentru concurs, constând în cazare, masă și transport intern pentru membrii juriului/brigăzii de arbitrii;
 - g) instituirea și coordonarea serviciului de ordine;
 - h) asigurarea translatorilor la etapa națională pentru invitații din străinătate.
- (4) Personalul brigăzii de arbitri are următoarele atribuții:
- a) arbitrul principal:
 - (i) instruește arbitrii cronometrori și penalizatori;
 - (ii) urmărește ca probele să se desfășoare conform regulamentului;
 - (iii) controlează terenul de concurs, aparatele, obstacolele și utilajele cu care se concurează și dispune măsuri de remediere a deficiențelor;
 - (iv) nu admite prezența altor persoane pe terenul de concurs, cu excepția arbitrilor și a concurenților angrenați în desfășurarea probei;

- (v) dă startul pentru începerea probelor de concurs;
 - (vi) validează penalizările indicate de arbitrii penalizatori și le comunică juriului;
 - (vii) propune juriului descalificarea sau eliminarea din concurs a concurenților și loturilor care încalcă regulile stabilite în prezentul regulament;
- b) arbitrii cronometrori:
- (i) verifică buna funcționare a cronometrelor;
 - (ii) înregistrează timpii concurenților și loturilor, prezentându-se cu cronometrul la arbitrul principal;
 - (iii) nu părăsesc pista/terenul de concurs fără aprobarea arbitrului principal;
- c) arbitrii penalizatori:
- (i) controlează dotarea și echiparea concurenților, locul accesoriilor, poziția de start;
 - (ii) verifică starea materialelor, aparatelor, obstacolelor și accesoriilor de pe pista de concurs și comunică arbitrului principal cazurile ce constituie nereguli în desfășurarea probelor;
 - (iii) anunță arbitrul principal când se poate da startul;
 - (iv) urmăresc executarea corectă a mișcărilor și a probelor, conform regulamentului;
 - (v) comunică arbitrului principal neregulile constatate pentru care se aplică penalizări;
 - (vi) veghează la respectarea disciplinei pe pista de concurs.

Art. 16. — Pentru recunoașterea cu ușurință de către participanți a responsabililor cu atribuții în cadrul concursurilor profesionale ale serviciilor voluntare și private pentru situații de urgență se vor purta banderole sau ecusoane.

CAPITOLUL VI Loturile și echipele

Art. 17. — (1) Fiecare lot este format din:

- a) un șef de lot;
- b) un antrenor;
- c) 10 concurenți.

(2) Concurenții pot avea vârsta cuprinsă între 18 și 55 de ani, împliniți până la data înscrierii în concurs.

(3) În funcție de proba de concurs, șeful de lot stabilește componența echipelor.

Art. 18. — (1) Fiecare echipă trebuie să participe la probe cu următorul număr de concurenți:

- a) 8 concurenți la proba „Pista cu obstacole pe 100 m”;
- b) două ștafete cu câte 4 concurenți la proba „Ștafeta 4 x 100 m”;
- c) 7 concurenți la proba „Dispozitivul de intervenție”.

(2) Concurenții sunt desemnați dintre cei 10 din echipă de către șeful de lot.

(3) Numele concurenților prevăzuți la alin. (1) sunt anunțate cel târziu cu o oră înainte de start de către șeful de lot.

Art. 19. — (1) Șeful de lot reprezintă lotul pe care îl conduce în relația cu personalul implicat în organizarea și desfășurarea concursului.

(2) Atribuțiile sale constau în:

- a) cunoașterea condițiilor de concurs;
- b) verificarea respectării portului regulamentar al costumului de protecție de către membrii echipei sale;
- c) intrarea la timp a echipei pe pista de concurs;
- d) în cazurile prevăzute de regulament, poate redacta contestații scrise către arbitrul principal al probei față de decizia arbitrilor sau privind constatarea unor aparate defecte pe timpul concursului.

Art. 20. — În timpul derulării probelor, șeful de lot și antrenorul nu au voie să intre în zona de concurs.

CAPITOLUL VII Locul de concurs

Art. 21. — (1) Pentru desfășurarea concursurilor profesionale trebuie să se asigure o suprafață de mărimea unui stadion de fotbal și o pistă de alergare.

(2) Toate disciplinele concursurilor trebuie desfășurate pe piste, respectiv locuri acoperite cu covor plan și fix.

(3) Pentru antrenamente se recomandă existența unei suprafețe alăturate pistelor, de dimensiuni corespunzătoare.

Art. 22. — (1) Pentru proba „Pista cu obstacole pe 100 m” trebuie să se asigure cel puțin două culoare.

(2) Un culoar are lungimea de 100 m și lățimea de cel puțin 2,44 m și maximum 2,50 m.

(3) Culoarele sunt marcate în lungul lor cu linii sau benzi vizibile, respectiv cu alte mijloace.

(4) Liniile de start și sosire trebuie să aibă lățimea de 5 cm.

(5) Pregătirea pistelor se face conform descrierii din anexa nr. 5.

Art. 23. — (1) Pentru proba „Ștafeta 4 x 100 m” trebuie să se asigure cel puțin două culoare.

(2) Fiecare culoar are lungimea de 400 m și lățimea de minimum 2,44 m și maximum 2,50 m.

(3) Culoarele sunt împărțite în 4 tronsoane a câte 100 m.

(4) La fiecare marcaj de 100 m, precum și la 10 m înainte (90 m) și după marcaj (110 m) se trasează o linie în colțul drept al pistei, care limitează zonele de schimb de ștafetă (predarea ștafetei).

(5) La 20 m înainte de fiecare marcaj de schimb de ștafetă (la 80 m, 180 m și 280 m) se trasează cu fanioane sau cu plăcuțe zonele de prestart pentru schimb.

(6) Pregătirea pistelor se face conform descrierii din anexa nr. 6.

Art. 24. — (1) Pentru proba „Dispozitivul de intervenție” pot fi realizate mai multe culoare de concurs unul lângă altul.

(2) Culoarul de concurs pentru proba „Dispozitivul de intervenție” are 95 m lungime și 20 m lățime.

(3) Culoarele sunt marcate în lungul lor cu linii sau benzi vizibile, respectiv cu alte mijloace

(4) Pregătirea culoarelor se face conform descrierii din anexa nr. 7.

CAPITOLUL VIII Desfășurarea concursurilor

SECȚIUNEA 1

Ședința tehnică

Art. 25. — (1) La ședința tehnică participă juriul, comitetul de organizare a concursurilor, brigada de arbitrii și șefii de lot.

(2) La ședința tehnică se desfășoară următoarele activități:

- a) validarea loturilor;
- b) prezentarea brigăzii de arbitri;
- c) tragerea la sorți privind ordinea de intrare în competiție a echipelor/concurenților, valabilă pentru toate probele de concurs;
- d) precizări privind programul concursurilor;
- e) verificarea și omologarea, prin marcarea, de către brigada de arbitri a accesoriilor și materialelor folosite de participanți la probe.

SECȚIUNEA a 2-a

Deschiderea concursurilor

Art. 26. — (1) Deschiderea concursurilor se face printr-o ceremonie la care participă juriul, comitetul de organizare a concursurilor, invitații, brigada de arbitrii, șefii de lot, antrenorii și concurenții.

(2) Ceremonia va cuprinde următoarele activități principale:

a) darea și primirea raportului;

b) trecerea în revistă a loturilor;

c) intonarea imnului de stat;

d) prezentarea mesajelor invitaților și de deschidere a concursurilor;

e) defilarea loturilor participante și a brigăzii de arbitri.

SECȚIUNEA a 3-a

Pregătirea pentru concurs

Art. 27. — (1) Șefii de lot comunică membrilor lotului echipele, ordinea intrării la start și numerele de start la proba „Pista cu obstacole pe 100 m”.

(2) Concurenții nu au voie să schimbe numerele de start la proba „Pista cu obstacole pe 100 m”.

Art. 28. — (1) Când sunt chemate la start echipele se prezintă în fața juriului împreună cu șeful de lot.

(2) Juriul validează echipele pe baza documentelor prezentate de șeful de lot.

(3) Arbitrul principal anunță numele concurenților care intră pe pistele de concurs.

(4) Arbitrul principal verifică numerele de start, uniforma și echipamentele concurenților.

(5) Pentru controlul prin sondaj al greutatei materialelor și accesoriilor aduse de echipe se amplasează în afara pistei un cântar.

(6) În cazul în care un material sau accesoriu nu are greutatea stabilită, se dă deoparte până la sfârșitul probei.

(7) Verificarea greutatei materialelor și accesoriilor se face din timp astfel încât să nu fie perturbată intrarea în concurs.

(8) Un alt cântar se poate pune la dispoziție pe terenul de antrenament, astfel încât echipele să poată face un control al greutatei materialelor și accesoriilor.

Art. 29. — După terminarea probei concurenții părăsesc imediat pista. Ei trebuie să ridice materialele și accesoriile pe care le-au adus și utilizat în concurs.

SECȚIUNEA a 4-a

Desfășurarea concursurilor**Proba „Pista cu obstacole pe 100 m”**

Art. 30. — (1) Concurentul strigat se așază la linia de start cu țeava tip C asupra sa.

(2) Este permisă fixarea țevii la corp cu o bandă care nu trebuie să fie mai lată de 50 cm.

(3) Banda prevăzută la alin (2) nu trebuie să fie elastică.

(4) Pista de alergare din spatele liniei de start, văzută în direcția de alergare, nu trebuie să fie atinsă cu nicio parte a corpului.

Art. 31. — (1) După comanda de start concurentul aleargă pe pistă, escaladează gardul de 2 m, la marcajul de 23 m, ia cele două furtunuri tip C la marcajul de 28 m, aleargă pe bârână, marcajul de 38 m, și desfășoară furtunurile.

(2) Concurentul poate să desfășoare furtunurile și să le racordeze înainte, în timpul sau după traversarea bârnei.

(3) După traversarea bârnei concurentul ajuns la distribuitor la marcajul 75 m racordează un capăt al liniei de furtunuri.

(4) La celălalt capăt al liniei de furtunuri racordează țeava și trage linia de furtunuri în direcția liniei de sosire.

(5) Linia de furtunuri, racordarea la distribuitor și racordarea țevii trebuie să se facă în modul și ordinea din regulament, pe timpul alergării sau stând.

(6) La alergarea pe bârână concurentul nu trebuie să atingă pământul înainte de linia de demarcare.

(7) Dacă nu respectă prevederea de la alin. (6), concurentul trebuie să alerge din nou pe bârână, altfel proba nu e validată, iar rezultatul nu este evaluat.

Art. 32. — (1) Când concurentul a trecut linia de sosire, arbitrii cronometrori înregistrează timpul și îl anunță arbitrul principal.

(2) Arbitrii penalizatori semnalează arbitrului principal abaterile de la regulament.

(3) Arbitrul principal scrie rezultatele în foaia de evaluare, pe care o predă juriului.

Proba „Ștafeta 4x100 m”

Art. 33. — (1) Înainte de începerea probei, se asigură cantitatea necesară de benzină și motorină în recipiente închise și stingătoare.

(2) Înainte de darea semnalului de start, în tavă se pune amestecul de apă și motorină.

Art. 34. — (1) După ce au fost strigați, toți concurenții se așază la linia de start.

(2) Arbitrul principal comandă concurenților să își ia locul de start, după cum urmează:

a) primul concurent la linia de start;

b) al doilea concurent la spațiul I de schimb de ștafetă, respectiv zona de prestart, 80—110 m;

c) al treilea concurent la spațiul II de schimb de ștafetă, respectiv zona de prestart, 180—210 m;

d) al patrulea concurent la spațiul III de schimb de ștafetă, respectiv zona de prestart, 280—310 m.

Art. 35. — (1) Primul concurent stă în fața liniei de start cu țeava și scara.

(2) Pista din spatele liniei de start, văzută în direcția de alergare, nu trebuie atinsă cu nicio parte a corpului.

(3) Scara trebuie să rămână pe pământ până la semnalul de start.

(4) Scara poate fi atinsă de concurent înainte de comanda de start, chiar dacă aceasta depășește linia de start.

Art. 36. — (1) După semnalul de start primul concurent aleargă spre casă, urcă pe acoperișul acesteia cu ajutorul scării, o traversează fără scară, pe care o lasă rezemată de casă, ajunge la platforma din spatele casei pe care trebuie să o atingă și sare pe pământ.

(2) Continuă alergarea spre spațiul de schimb de ștafetă 90—110 m și predă țeava celui de-al doilea concurent.

(3) În momentul în care primul concurent a rezemat scara de casă un membru din serviciul de ordine pune benzină în tavă.

Art. 37. — (1) Cel de-al doilea concurent trebuie să pornească de la marcajul de prestart (80 m), predarea țevii făcându-se în spațiul de schimb 90—110 m.

(2) Cel de-al doilea concurent trece gardul de 2 m, marcajul 150 m, și ajunge la cel de-al doilea spațiu de schimb, 190—210 m, unde predă țeava celui de-al treilea concurent.

(3) În momentul în care cel de-al doilea concurent trece gardul de 2 m, marcajul 150 m, un membru din serviciul de ordine aprinde amestecul din tavă, marcajul 350 m.

Art. 38. — (1) După ce al treilea concurent a preluat țeava, aleargă spre cele două furtunuri tip C, marcajul 215 m, le ridică, trece alergând pe bârână, marcajul 225 m, întinde furtunurile și le racordează.

(2) Rămâne la latitudinea concurentului unde desfășoară și când racordează furtunurile, în timpul alergării sau stând.

(3) La coborârea de pe bârnă concurentul nu trebuie să atingă pământul înainte de linia de demarcație 1.

(4) În caz contrar, el trebuie să mai treacă o dată pe bârnă, altfel proba nu este validată, iar rezultatul nu este evaluat.

(5) După ce a trecut de bârnă, concurentul aleargă spre distribuitor, marcajul 225 m.

(6) La distribuitor, el racordează un capăt al furtunurilor deja racordate, iar pe cel de-al doilea la țeavă și trage de linia de furtunuri în direcția liniei de sosire.

(7) După ce a trecut de linia de demarcație 2, la 280 m, decuplează țeava, lasă pe sol linia de furtunuri și aleargă cu țeava spre spațiul 3 de schimb, la 290—310 m.

Art. 39. — (1) Cu echipamentul de protecție a feței și mâinilor împotriva căldurii, cel de-al patrulea concurent preia țeava, ia stingătorul la marcajul 320 m și realizează stingerea la tavă, marcajul 350 m.

(2) Focul din tavă și din jurul acesteia trebuie stinse în întregime.

(3) Dacă un stingător nu ajunge pentru stingerea focului, se utilizează stingătorul de rezervă.

(4) Dacă stingătoarele nu funcționează, echipa are dreptul la o a doua încercare.

(5) Dacă focul este stins, concurentul pune sau aruncă stingătorul la pământ și aleargă spre linia de sosire.

(6) Echipamentul de protecție împotriva căldurii poate fi dat jos de concurent doar după trecerea liniei de sosire.

Art. 40. — (1) Predarea țevii se face din mână în mână în cadrul spațiului de predare.

(2) Țeava nu se aruncă.

(3) Dacă un concurent pierde țeava, tot el trebuie să o ia de jos.

Art. 41. — (1) Fiecare concurent trebuie să alerge doar 100 m, adică doar un tronson.

(2) Concurenții nu părăsesc pozițiile de pe tronsonul marcat până la terminarea probei și validarea acesteia de către arbitrul principal.

(3) După fiecare alergare conținutul tăvii este înlocuit complet, iar tava este răcită.

Art. 42. — (1) Când ultimul concurent a trecut linia de sosire, arbitrii cronometrori înregistrează timpul și îl anunță arbitrul principal.

(2) Arbitrii penalizatori semnaleză arbitrilor principal penalizările.

(3) Arbitrul principal scrie rezultatele în foaia de arbitraj pe care o predă juriului.

Proba „Dispozitivul de intervenție”

Art. 43. — (1) Echipa își aduce materialele la timp înainte de realizarea probei.

(2) Brigada de arbitri trebuie să fie atentă ca toate echipele să poată să își pregătească materialele în afara pistei de concurs.

(3) După ce a fost strigată, fiecare echipă are 4 minute la dispoziție pentru așezarea materialelor pe podest ori platformă, conform prevederilor art. 44.

Art. 44. — (1) Furtunurile se așază pe podest strânse în rolă sau panglică.

(2) Doar tuburile de absorbție pot să depășească podestul, dar să nu iasă în afară mai mult de 50 cm.

(3) Racordurile nu trebuie să se atingă.

(4) Accesoriile nu trebuie să fie cuplate între ele.

(5) Robineții motopompei și distribuitorului trebuie să fie deschiși, racordurile oarbe trebuie îndepărtate.

(6) Arbitrul de la podest trebuie să anunțe cu 30 de secunde și cu 10 secunde înainte de încheierea celor 4 minute pentru pregătirea aparatelor.

(7) Arbitrul penalizator semnaleză arbitrilor principal greșelile efectuate la pregătirea materialelor.

Art. 45. — (1) După expirarea celor 4 minute, concurenții părăsesc podestul și iau poziție în afara pistei de concurs.

(2) Dacă materialele și accesoriile nu sunt amplasate conform prescripțiilor, pregătirea probei este nevalidată.

Art. 46. — (1) Dacă pregătirea probei este validată, echipa ia poziție la start în afara pistei.

(2) Startul se poate lua de la linia de start, dar și din stânga sau dreapta pistei.

(3) Toți concurenții echipei trebuie să adopte însă aceeași poziție la start.

Art. 47. — (1) La comanda de start echipa aleargă spre podest.

(2) După realizarea liniei de absorbție din tuburile de absorbție și sorb, aceasta se scufundă în rezervorul cu apă.

(3) Sorbul trebuie să fie racordat înainte de scufundare și să rămână racordat la linia tuburilor de absorbție până la sfârșitul probei.

(4) Sorbul nu trebuie ținut pentru a nu cădea din linia de absorbție.

Art. 48. — (1) Linia de distribuție se realizează din 3 furtunuri tip B în direcția de atac și se racordează la distribuitor.

(2) Din dreapta și stânga ieșirilor distribuitorului se realizează câte o linie de stingere din două furtunuri tip C și o țeavă de refulare.

Art. 49. — Șefii de țeavă aleargă spre linia de sosire, lasă țeava în dreptul liniei de atac, astfel încât aceasta să depășească marcajul de 90 m.

Art. 50. — Proba se consideră încheiată în momentul în care toată echipa este așezată la linia de sosire în aceeași formație ca cea de la start, iar șeful de echipă a ridicat mâna.

Art. 51. — (1) Validarea probei se face cu apă, parcurgând următoarele etape:

a) șefii de țeavă se așază în poziție de atac la marcajul 90 m în prezența arbitrilor penalizatori;

b) șefii de țeavă ridică furtunul și îl îndreaptă spre linia de sosire;

c) motopompistul pornește motopompa în prezența arbitrilor principal și a șefului de echipă;

(2) dacă dispozitivul asigură refularea apei, proba este validată și evaluată.

Art. 52. — (1) Pe timpul validării nu se admite să se îndrepte țeava spre un alt concurent.

(2) Poziția șefilor de țeavă poate fi culcat pe burtă, în genunchi sau în picioare.

(3) Șefii de țeavă nu pot călca linia de atac.

Art. 53. — (1) Pe timpul probei se utilizează doar aparatele prevăzute de prezentul regulament.

(2) Dacă pe timpul probei se utilizează alte aparate, aceasta este nevalidată.

Art. 54. — (1) După validare, arbitrii cronometrori anunță arbitrilor principal timpul înregistrat.

(2) Arbitrii penalizatori semnaleză arbitrilor principal abaterile de la prezentul regulament.

(3) Arbitrul principal scrie rezultatele în foaia de arbitraj, pe care o predă juriului.

Repetarea unei probe

Art. 55. — (1) Dacă un concurent este obstrucționat de o altă persoană care nu face parte din echipă sau un aparat ori

echipament s-a defectat, arbitrul principal poate decide repetarea probei.

(2) În caz de incertitudine privind aspectele menționate la alin. (1), președintele juriului trebuie să decidă.

(3) La proba „Pista cu obstacole pe 100 m”, repetă proba doar concurentul obstrucționat, la proba „Ștafeta 4x100 m”, echipa care a fost obstrucționată, iar la proba „Dispozitivul de intervenție”, toată echipa obstrucționată.

(4) Dacă un concurent obstrucționează un coechipier, nu se permite reluarea probei.

CAPITOLUL IX

Arbitrii

SECȚIUNEA 1

Proba „Pista cu obstacole pe 100 m”

Art. 56. — (1) Arbitrul principal este răspunzător pentru activitatea tuturor arbitrilor de la proba „Pista cu obstacole pe 100 m”.

(2) Arbitrul principal verifică înainte de probă aparatele de concurs, numerele de start și echipamentul personal al concurenților, inclusiv cântărirea aparatelor de concurs.

(3) Arbitrul principal urmărește ca:

- a) startul să fie luat corect;
- b) concurenții să nu atingă pista după linia de start;
- c) să semnaleze startul furat.

Art. 57. — (1) Un membru al juriului îi cheamă pe concurenți la start.

(2) Starterul dă semnalul de start.

(3) Startul urmează după ce arbitrul principal a dat semnalul cu fanionul și cronometrării sunt pregătiți.

Art. 58. — Arbitrul de la gardul de 2 m trebuie să fie atent ca acesta să fie trecut conform regulamentului.

Art. 59. — (1) Arbitrul de la bârna trebuie să fie atent ca aceasta să fie parcursă corect.

(2) Aruncarea furtunurilor, precum și racordarea celor două furtunuri tip C sunt permise pe timpul trecerii bârnei.

Art. 60. — Arbitrul de la distribuitor verifică ca furtunul tip C să fie corect racordat la distribuitor.

Art. 61. — (1) Pentru fiecare culoar sunt prevăzuți 2 arbitrii cronometrori.

(2) Arbitrii cronometrori comunică timpii înregistrați arbitrului principal, care stabilește timpul final.

(3) Timpul final reprezintă media timpilor înregistrați.

(4) Dacă unul dintre cronometre s-a defectat în timpul probei, se ia în considerare doar timpul înregistrat de celălalt cronometru.

(5) Arbitrii cronometrori verifică și racordul de la cele două furtunuri tip C, înainte de linia de sosire, și dau acordul pentru decuplarea țevii.

Art. 62. — (1) Arbitrul principal verifică dacă s-au semnalat abateri de la prezentul regulament.

(2) Arbitrul principal înscrie rezultatul în foaia de evaluare, al cărei model este prevăzut în anexa nr. 8.

(3) Timpii fiecărui concurent sunt transmiși optic sau acustic.

SECȚIUNEA a 2-a

Proba „Ștafeta 4x100 m”

Art. 63. — (1) Arbitrul principal este răspunzător pentru activitatea tuturor arbitrilor de la proba „Ștafeta 4 x 100 m”.

(2) Arbitrul principal, starterul, arbitrii de la bârna și distribuitor și arbitrii cronometrori îndeplinesc aceleași atribuții ca la proba „Pista cu obstacole pe 100 m”.

Art. 64. — (1) Un membru al juriului îi cheamă pe concurenți la start.

(2) Arbitrul principal verifică înainte de start aparatele și echipamentele individuale ale concurenților, executând, de asemenea, prin sondaj cântărirea ale accesoriilor de concurs.

Art. 65. — (1) Arbitrul de la casa-machetă supraveghează trecerea corectă a acesteia.

(2) Dacă aceasta nu se face corect, concurentul trebuie să o treacă din nou.

Art. 66. — Arbitrii de la primul, al doilea și al treilea schimb de ștafetă urmăresc ca transmiterea țevii să se facă în cadrul marcajului.

Art. 67. — Arbitrul de la linia de marcare 2 urmărește ca racordarea țevii să se facă înainte de linia de marcare 2, iar decuplarea după linia de marcare 2, care este în același timp marcaj de prestart pentru tronsonul IV.

Art. 68. — (1) Arbitrul de la tavă îl anunță înainte de start pe arbitrul principal că aceasta a fost umplută cu amestecul de apă și motorină.

(2) Benzina este pusă în tavă când primul alergător sprijină scara de casa-machetă.

(3) Când cel de-al doilea alergător a trecut gardul de 2 m, la marcajul 150 m, se dă foc la amestecul din tavă.

(4) În continuare se urmărește dacă stingerea focului, atât în interiorul, cât și în exteriorul acesteia, se face corect.

(5) Se verifică dacă echipamentul de protecție este folosit corespunzător.

(6) Se urmărește dacă un stingător nu a funcționat sau dacă nu a fost corect folosit.

(7) Se urmărește dacă focul nu s-a reaprins înainte ca ultimul concurent să fi trecut linia de sosire.

(8) Dacă ultimul concurent a trecut linia de sosire înainte ca focul să se reaprindă, proba este validată.

(9) Dacă focul se reaprinde înainte ca ultimul concurent să treacă linia de sosire, iar acesta nu s-a întors pentru a-l stinge, proba nu este validată.

(10) Arbitrul de la tavă este răspunzător în fața arbitrului principal pentru umplerea tăvii și asigurarea stingătoarelor.

(11) Arbitrul de la tavă trebuie să permită serviciului de ordine să schimbe tăvile între probe.

Art. 69. — Arbitrii cronometrori și arbitrul principal urmăresc dacă concurenții trec linia de sosire cu echipamentul complet.

SECȚIUNEA a 3-a

Proba „Dispozitivul de intervenție”

Art. 70. — (1) Arbitrul principal este răspunzător pentru activitatea tuturor arbitrilor de la proba „Dispozitivul de intervenție”.

(2) Atribuțiile arbitrului principal, starterului și arbitrilor cronometrori sunt similare celor de la proba „Pista cu obstacole pe 100 m”.

Art. 71. — Arbitrul de la podest are următoarele atribuții:

a) supraveghează ca materialele să fie așezate astfel încât să nu fie niciun aparat racordat înainte de probă și ca racordurile să nu se atingă;

b) urmărește ca pregătirea materialelor să se facă în cele 4 minute;

c) anunță cu 30 de secunde și cu 10 secunde înainte de trecerea celor 4 minute și comunică greșelile efectuate la pregătirea materialelor.

Art. 72. — Arbitrii cronometrori de la linia de sosire verifică poziționarea corectă în formație a membrilor echipei și înregistrează timpul.

Art. 73. — (1) Arbitrii de la linia de atac urmăresc ca țeava să depășească linia de atac și să fie cuplată la furtunuri.

(2) La validare aceștia urmăresc ca șefii de țeavă să nu calce linia de atac, iar țeava să fie îndreptată corect.

Art. 74. — Arbitrii penalizatori verifică modul de realizare a dispozitivului și nu permit intervenția concurenților asupra acestuia pe timpul validării.

Art. 75. — (1) Personalul din serviciul de ordine urmărește ca la indicațiile arbitrilor principalii accesoriile să fie îndepărtate de pe pistă de fiecare echipă după terminarea probei și să fie golite de apă în locul stabilit.

(2) În pauza dintre probe, serviciul de ordine trebuie să umple bazinele cu apă.

CAPITOLUL X Evaluare

SECȚIUNEA 1 Reguli generale

Art. 76. — Pentru fiecare disciplină se evaluează timpul în secunde și zecimi de secunde.

Art. 77. — (1) Loturile trebuie să participe la toate probele concursului.

(2) Dacă un lot nu participă la una sau mai multe probe, atunci acesta nu este inclus în clasamentul general.

Art. 78. — Greșelile se semnalează prin ridicarea fanionului sau cartonașului roșu, iar validarea execuției prin ridicarea fanionului ori cartonașului alb.

SECȚIUNEA a 2-a Încercare nevalidată

Art. 79. — (1) Dacă un concurent sau o echipă nu finalizează proba, aceasta nu se evaluează.

(2) Prevederea de la alin. (1) este valabilă și când un concurent ori o echipă are două starturi greșite.

Art. 80. — Următoarele acțiuni sunt considerate abateri de la regulament și conduc la nevalidarea probei:

a) când o activitate se desfășoară la o probă altfel decât în regulamentul de concurs;

b) când un concurent sau o echipă are două starturi greșite;

c) când un concurent nu a trecut linia de start ori spațiul de schimb cu tot echipamentul;

d) când la trecerea peste gardul de 2 m se folosesc picioarele de sprijin;

e) când la trecerea peste un obstacol îi cade țeava, nu o ridică și nu repetă trecerea obstacolului conform regulamentului;

f) când un alergător cade de pe bâră sau a atins pământul înainte de linia de demarcare 1 și nu reia trecerea peste bâră;

g) când furtunurile de refulare nu sunt racordate sau sunt racordate greșit;

h) când un concurent folosește alt culoar decât cel stabilit;

i) când țeava nu este racordată înainte de linia de sosire la proba „Pista cu obstacole pe 100 m”, respectiv înainte de linia de demarcare 2 la proba „Ștafeta 4 x 100 m”;

j) când țeava nu este predată în spațiul de schimb;

k) când la predare țeava cade pe pământ, iar concurentul căruia i se predă o ridică sau dacă la predare aceasta a fost aruncată;

l) când la proba „Ștafeta 4 x 100 m” focul din tavă (eventual din exteriorul acesteia) nu a fost stins înainte ca ultimul concurent să treacă linia de sosire;

m) când stingătorul a fost aruncat în tavă sau a căzut în aceasta;

n) când la proba „Dispozitivul de intervenție” accesoriile nu sunt pregătite în 4 minute;

o) când sorbul nu este racordat la linia tuburilor de absorbție înainte de scufundarea în bazin și nu rămâne racordat până la sfârșitul probei;

p) când țeava este îndreptată spre alt concurent la validarea probei „Dispozitivul de intervenție”;

q) când este depășită linia de atac de către șefii de țeavă la validarea probei „Dispozitivul de intervenție”.

Art. 81. — (1) O racordare greșită se consideră atunci când o gheară este liberă ori când racordul se desface pe timpul probei.

(2) Concurenții nu trebuie să țină racordul pe timpul probei.

Art. 82. — Concurentul sau echipa obstrucționată poate repeta proba.

Art. 83. — (1) Dacă focul s-a stins în tavă, dar s-a reaprins după ce ultimul concurent a trecut linia de sosire, acest lucru nu influențează evaluarea.

(2) Concurentului i se permite înainte de a trece linia de sosire să se convingă că focul a fost stins.

(3) Dacă focul din tavă sau din afara acesteia nu s-a stins, concurentul trebuie să alerge înapoi și să stingă focul cu stingătorul de rezervă.

SECȚIUNEA a 3-a Evaluarea

Proba „Pista cu obstacole pe 100 m”

Art. 84. — (1) Fiecare din cei 8 concurenți din lot are dreptul la câte o încercare.

(2) La stabilirea clasamentului individual se iau în considerare timpii obținuți de concurenți, indiferent de lotul din care fac parte.

Proba „Ștafeta 4 x 100 m”

Art. 85. — (1) La evaluare se ia în considerare cel mai bun timp realizat.

(2) În condiții de egalitate a două sau mai multe loturi, departajarea se face pe baza celui de-al doilea timp realizat.

(3) Dacă și în acest caz este egalitate, loturile se situează pe același loc.

Art. 86. — (1) Dacă niciuna din cele două echipe nu reușește să finalizeze proba, lotul se situează pe ultimul loc.

(2) Dacă sunt mai multe loturi în această situație, numărul locului corespunde cu numărul total al loturilor participante.

Proba „Dispozitivul de intervenție”

Art. 87. — (1) Pentru clasament se ia în considerare timpul realizat.

(2) Dacă două sau mai multe loturi au obținut același timp, acestea se clasează pe același loc.

Art. 88. — (1) Dacă o echipă nu finalizează proba, se clasează pe ultimul loc.

(2) Dacă sunt mai multe echipe în această situație, numărul locului corespunde cu numărul echipelor participante.

SECȚIUNEA a 4-a Clasament general

Art. 89. — (1) La stabilirea clasamentului loturilor la proba „Pista cu obstacole pe 100 m” se ia în considerare media celor mai buni 6 timpi obținuți.

(2) În cazul egalității timpilor a două sau mai multor loturi, acestea se plasează pe același loc.

(3) Dacă există cel puțin 3 încercări nevalidate, lotul este plasat pe ultimul loc.

(4) În cazul în care mai multe loturi se clasează pe ultimul loc, numărul locului corespunde cu numărul total al loturilor participante.

Art. 90. — (1) La stabilirea clasamentului general se iau în calcul locurile pe care loturile s-au clasat la cele 3 probe.

(2) În condiții de egalitate, decide rezultatul cel mai bun la proba „Dispozitivul de intervenție”.

(3) Dacă se menține și în aceste condiții egalitatea, echipele se clasează pe același loc.

Art. 91. — Dacă unul dintre concurenți este descalificat, atunci întregul lot este descalificat și eliminat din clasamentul general.

SECȚIUNEA a 5-a

Contestația

Art. 92. — (1) Contestațiile împotriva mai multor greșeli formale, precum data nașterii sau similar, se comunică verbal de șeful de lot președintelui juriului, care trebuie să le soluționeze.

(2) Contestațiile privind starea aparatelor din spațiul de concurs se comunică verbal înainte de efectuarea probei de către șeful de lot arbitrilor principal.

(3) Contestațiile împotriva evaluării sau defecțiunilor aparatelor constatate pe timpul concursului se fac în scris de către șeful de lot arbitrilor principal, la cel mult 15 minute după anunțarea rezultatului.

(4) Dacă arbitrul principal nu poate decide, după consultarea cu brigada de arbitrii, asupra contestațiilor de la alin. (3), acesta solicită sprijinul președintelui juriului, care stabilește decizia finală.

SECȚIUNEA a 6-a

Descalificarea

Art. 93. — Dacă un concurent sau o echipă nu a respectat vizibil și evident regulamentul de concurs sau a dat dovadă de lipsă de fair-play, a împiedicat concurenții unui alt lot sau a întrerupt concursul fără motiv, arbitrul principal în consultare cu ceilalți arbitrii din probă trebuie să ceară președintelui juriului descalificarea.

Art. 94. — (1) Președintele juriului supune solicitarea membrilor juriului și se decide admiterea sau respingerea acesteia.

(2) Concurentul/Concurenții care a/au comis astfel de abateri este/sunt eliminat/eliminați din competiție.

(3) Locurile și premiile obținute până la descalificare rămân valabile.

(4) Echipele cu concurenți descalificați nu pot folosi rezervele.

Art. 95. — Se consideră descalificare și următoarele acțiuni:

a) comportament necorespunzător al unui sau mai multor concurenți împotriva arbitrilor și organizatorului;

b) utilizarea altor accesorii decât cele omologate de către brigada de arbitrii;

c) participarea unui membru al lotului la ambele ștafete;

d) participarea la probele de concurs a altor membri ai lotului decât cei desemnați;

e) împiedicarea de către un concurent a unui alt lot.

Art. 96. — (1) Președintele juriului poate descalifica un lot și ca urmare a unui comportament neadecvat, purtării unei uniforme neregulamentare ori ofenselor aduse pe timpul

ceremoniilor de deschidere a competiției, respectiv de decernare a premiilor sau al manifestării înseși.

(2) Dacă fanii unui lot deranjează ceremoniile de deschidere sau de decernare a premiilor, atunci președintele juriului poate descalifica lotul respectiv.

(3) Descalificarea unui lot trebuie făcută în acord cu toți membrii juriului, respectiv brigada de arbitrii.

CAPITOLUL XI

Premiile concursului

Art. 97. — (1) Premiile pentru clasamentul individual pe probe se acordă după cum urmează:

a) la proba „Pista cu obstacole pe 100 m”, o medalie locul I, o medalie locul II și o medalie locul III;

b) la proba „Ștafeta 4 x 100 m”, 4 medalii locul I, 4 medalii locul II și 4 medalii locul III;

c) la proba „Dispozitivul de intervenție”, 7 medalii locul I, 7 medalii locul II și 7 medalii locul III.

(2) Medaliiile acordate la proba „Pista cu obstacole pe 100 m” vor fi însoțite de diplome.

(3) La probele „Ștafeta 4 x 100 m” și „Dispozitivul de intervenție” se vor acorda diplome doar pentru loturile clasate pe primele 3 locuri.

Art. 98. — (1) Premiile pentru clasamentul general se acordă după cum urmează:

a) cupă transmisibilă și cupă pentru locul I;

b) cupă pentru locul II;

c) cupă pentru locul III.

(2) Celelalte loturi participante primesc diplome în ordinea locului ocupat în clasament.

(3) În caz de descalificare, lotul nu primește diplomă de participare.

CAPITOLUL XII

Festivitatea de premiere și de încheiere a concursurilor

Art. 99. — (1) Pentru festivitatea de premiere loturile se adună în fața tribunei, în ordinea stabilită.

(2) La festivitate participă juriul, comitetul de organizare a concursurilor, invitații, brigada de arbitrii, șefii de lot, antrenorii și concurenții.

(3) Ceremonia va cuprinde următoarele activități principale:

a) darea și primirea raportului;

b) trecerea în revistă a loturilor;

c) intonarea imnului de stat;

d) anunțarea rezultatelor și înmânarea premiilor;

e) prezentarea mesajelor invitațiilor și de încheiere a concursurilor;

f) defilarea loturilor participante și a brigăzii de arbitrii.

CAPITOLUL XIII

Dispoziții finale

Art. 100. — (1) La concursurile profesionale pot participa serviciile voluntare și private pentru situații de urgență, indiferent de categoria de clasificare.

(2) La etapa națională a concursurilor profesionale pot participa și servicii voluntare și private pentru situații de urgență din străinătate.

(3) Pentru participarea la concursurile profesionale ale serviciilor voluntare și private pentru situații de urgență nu se percepe taxă de participare.

Art. 101. — Anexele nr. 1—8 fac parte integrantă din prezentul regulament.

Gardul de 2 m

Măsurile în cm

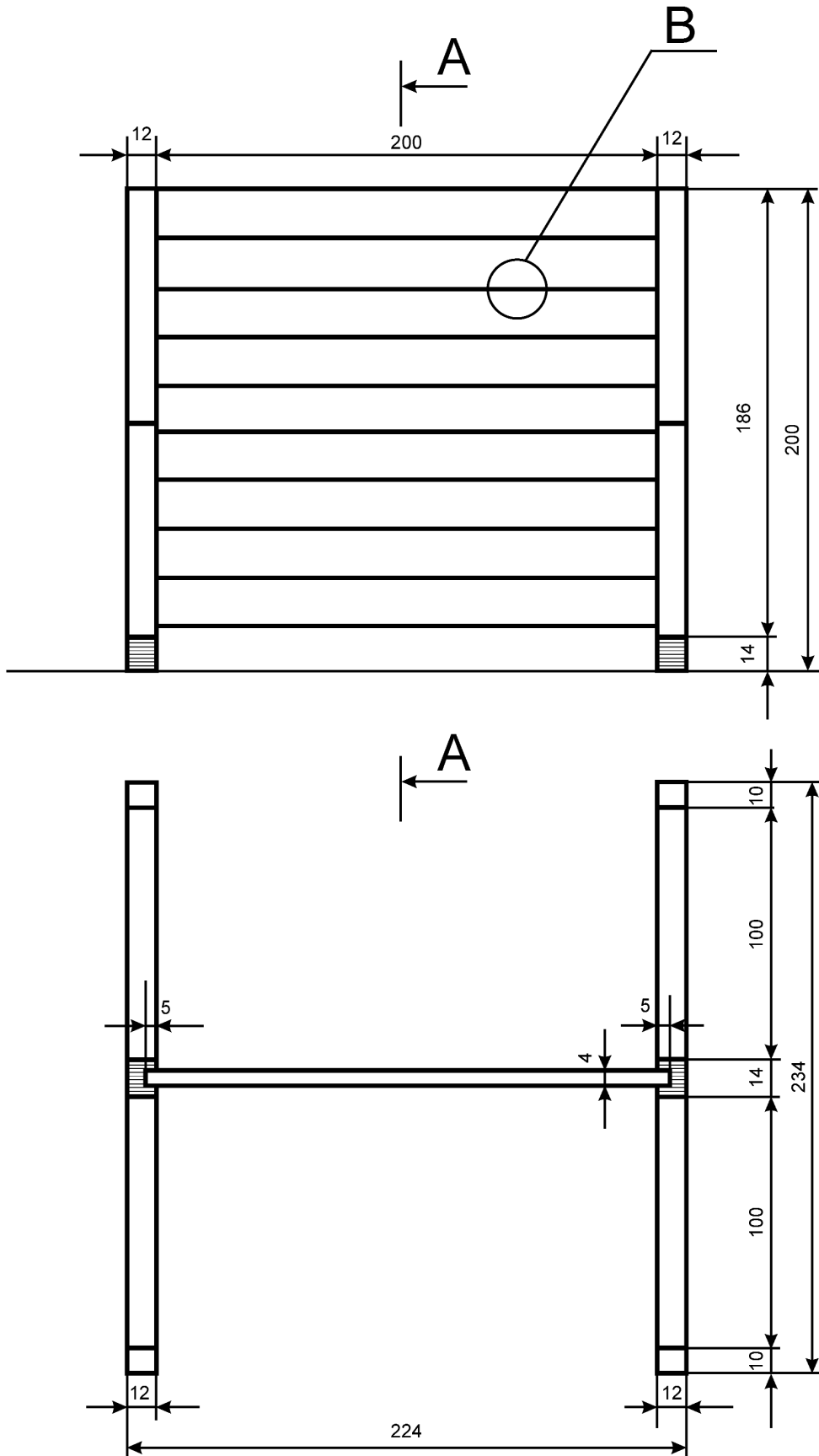

*) Anexa nr. 1 este reprodusă în facsimil.

Detaliu B

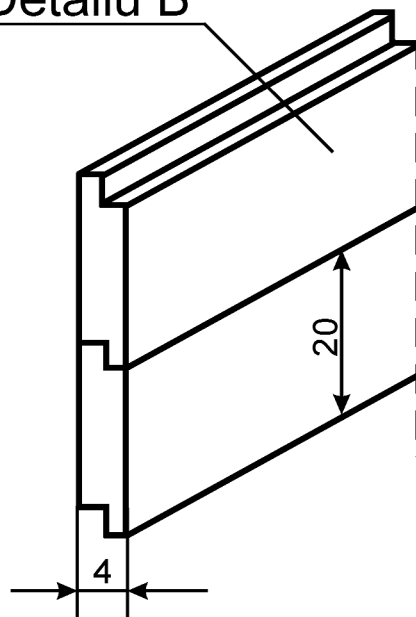

Secțiune A-A

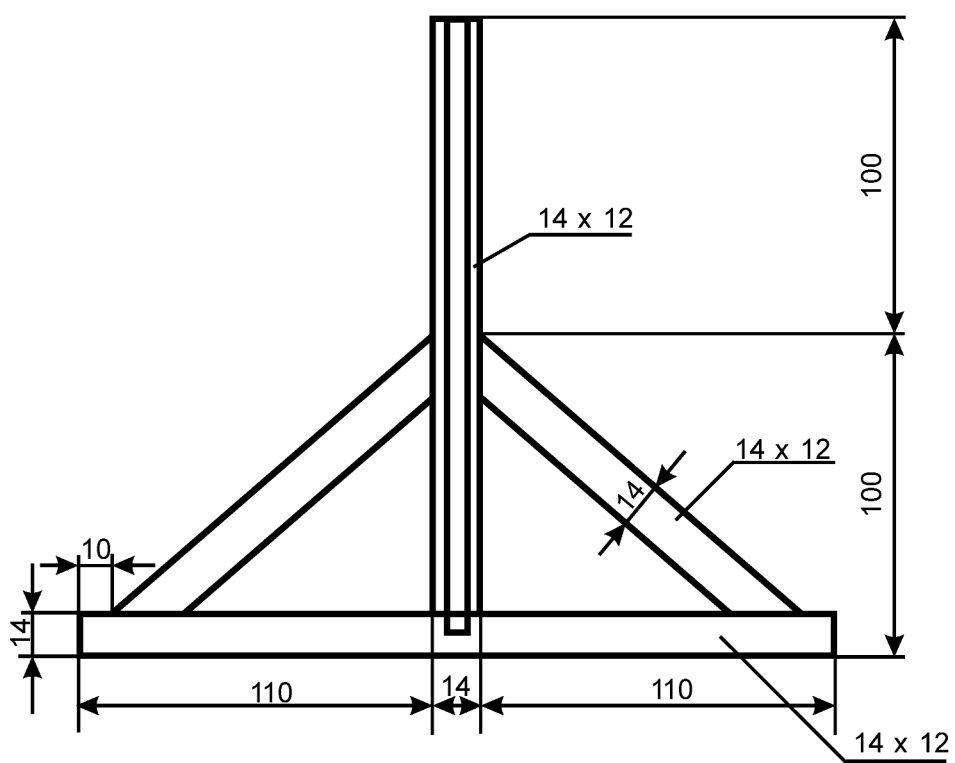

Bârna

Măsuri în cm

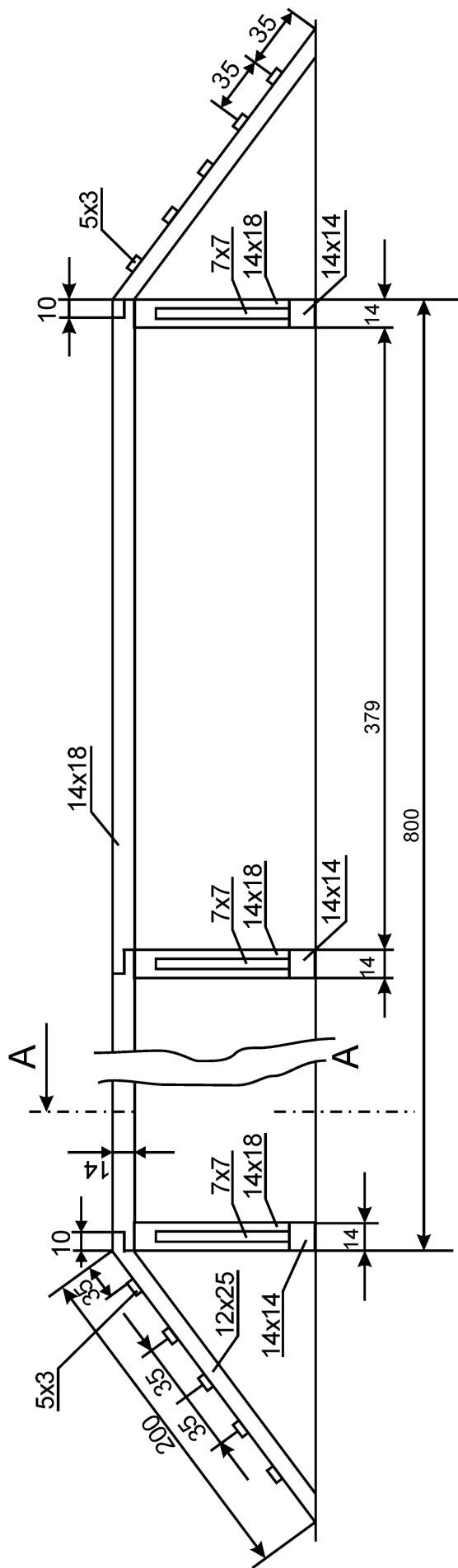

Suprafața superioară a bârnei se află la 1,20 m deasupra pământului. Suprafața de alegare este plină și are 18 cm lățime. La capetele bârnei se găsesc rampe cu o lungime de câte 2 m, o lățime de 25 cm și o grosime de cel puțin 4 cm. Pe acestea se află la o distanță de 35 cm stinghii transversale de 5 cm lățime și 3 cm grosime. Distanța față de stinghii se măsoară de la suprafața de alegare.

Secțiunea A-A

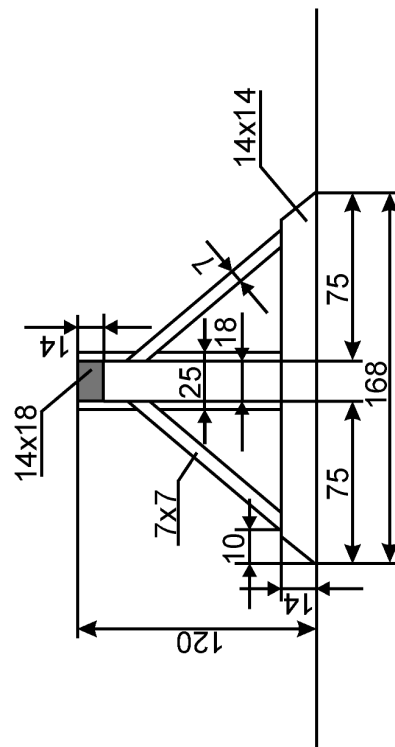

*) Anexa nr. 2 este reprodusă în facsimil.

Casa-machetă

Măsuri în cm

Detaliu A-A

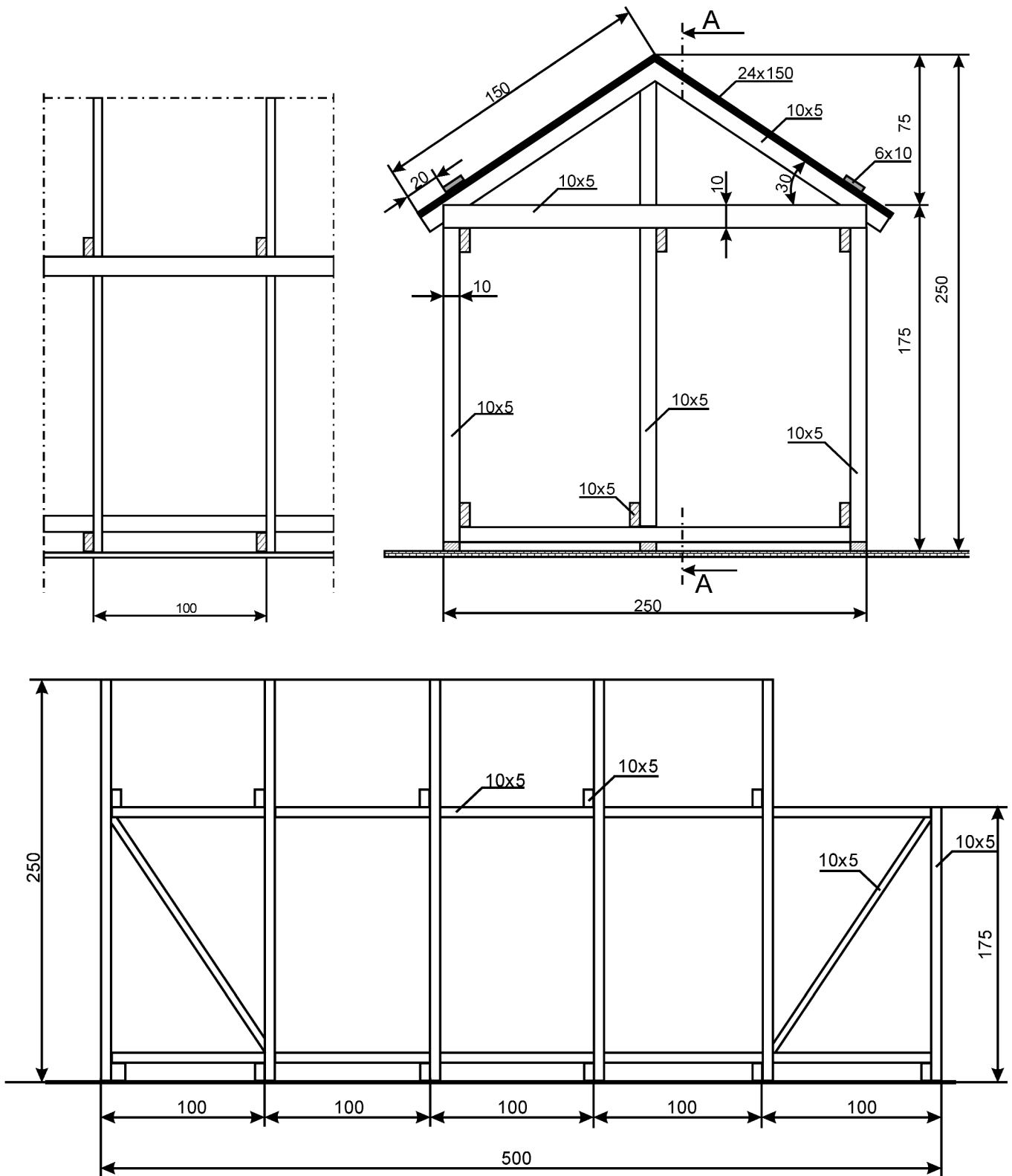

*) Anexa nr. 3 este reprodusă în facsimil.

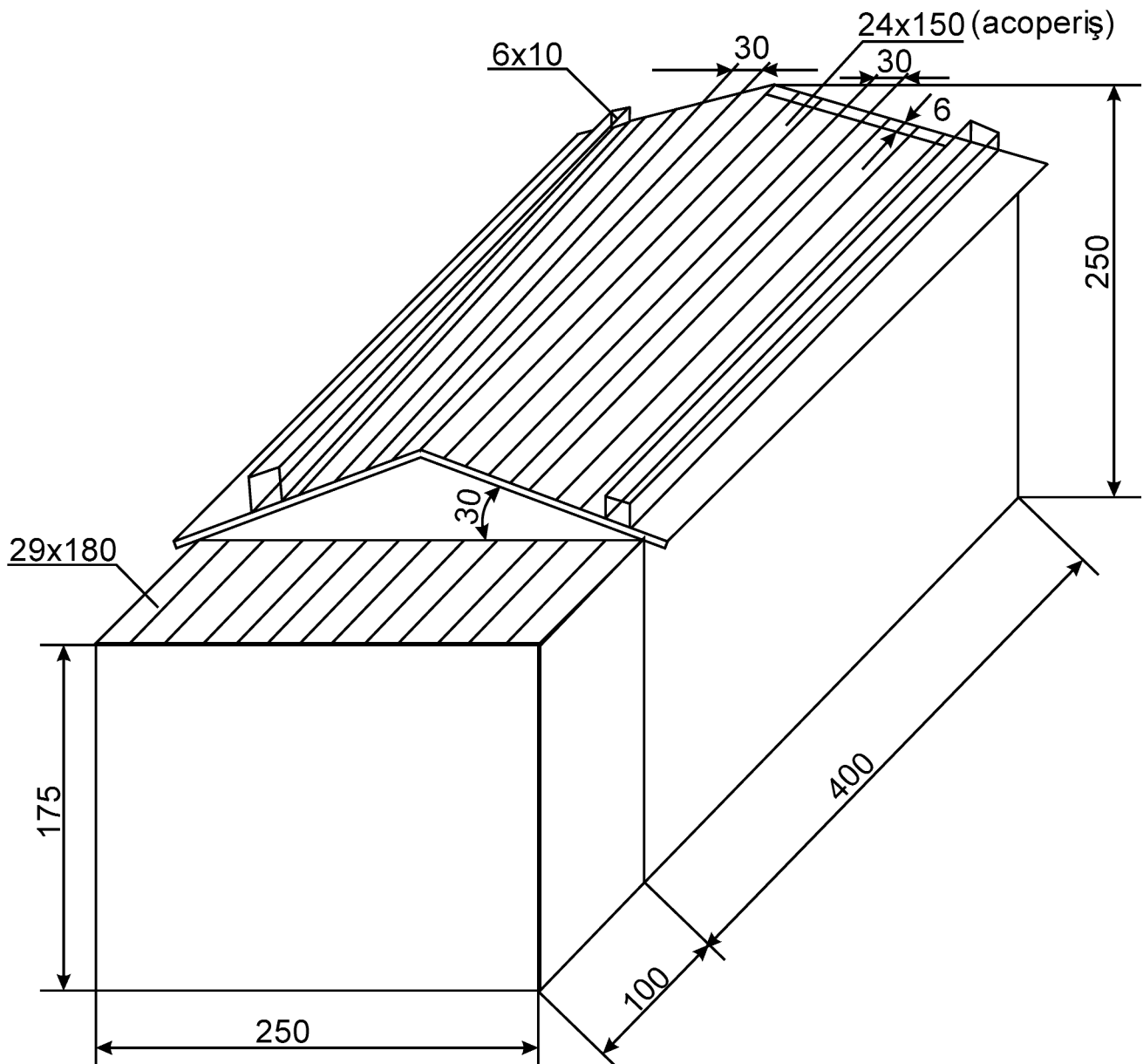

Pe cele două suprafețe ale acoperișului, la 20 cm distanță de baza pantei, se află trepte cu dimensiunile de 10 x 6 cm. Pentru așezarea scării-baston/fixe pe partea laterală a pantei se află o tăietură de 6 cm adâncime în zona de alergare a casei. Lățimea ei pe fiecare parte a acoperișului este de 30 cm (în total 60 cm). Porțiunea de alergare a casei este o platformă înaltă de 1,75 m, lată de 2,5 m și lungă de 1 m. Porțiunea de alergare este acoperită cu stinghii.

Podest de lemn

Măsurî în cm

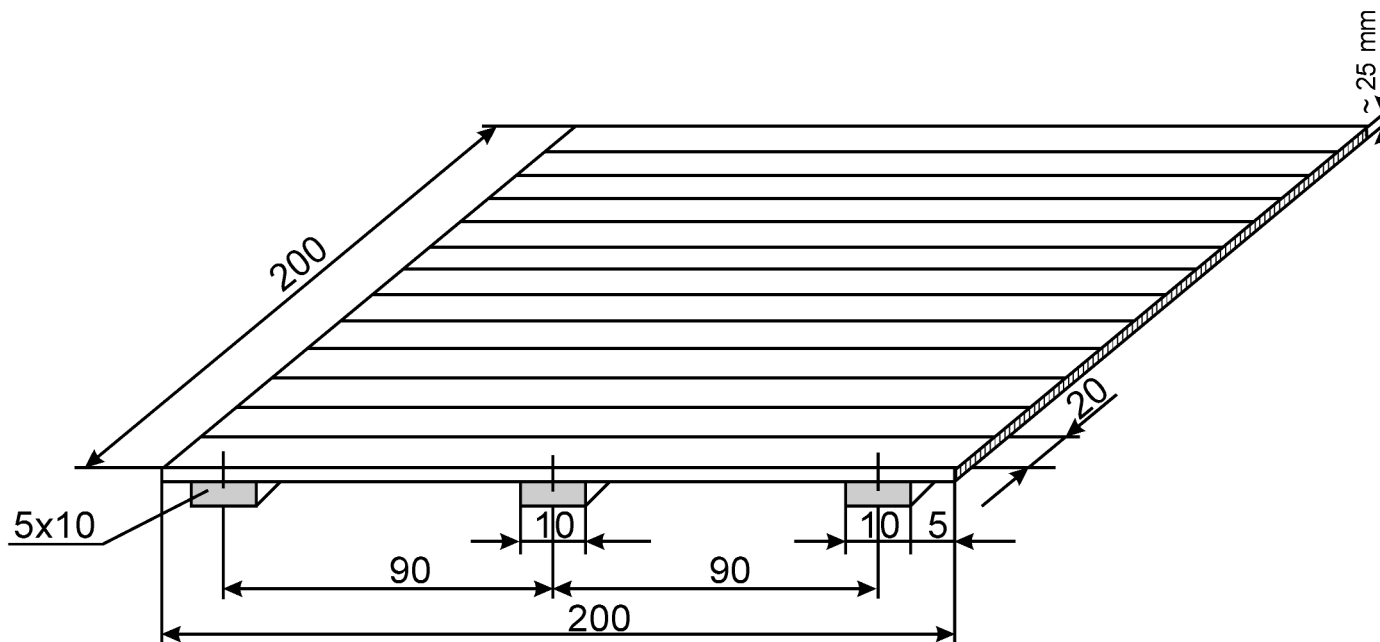

sau

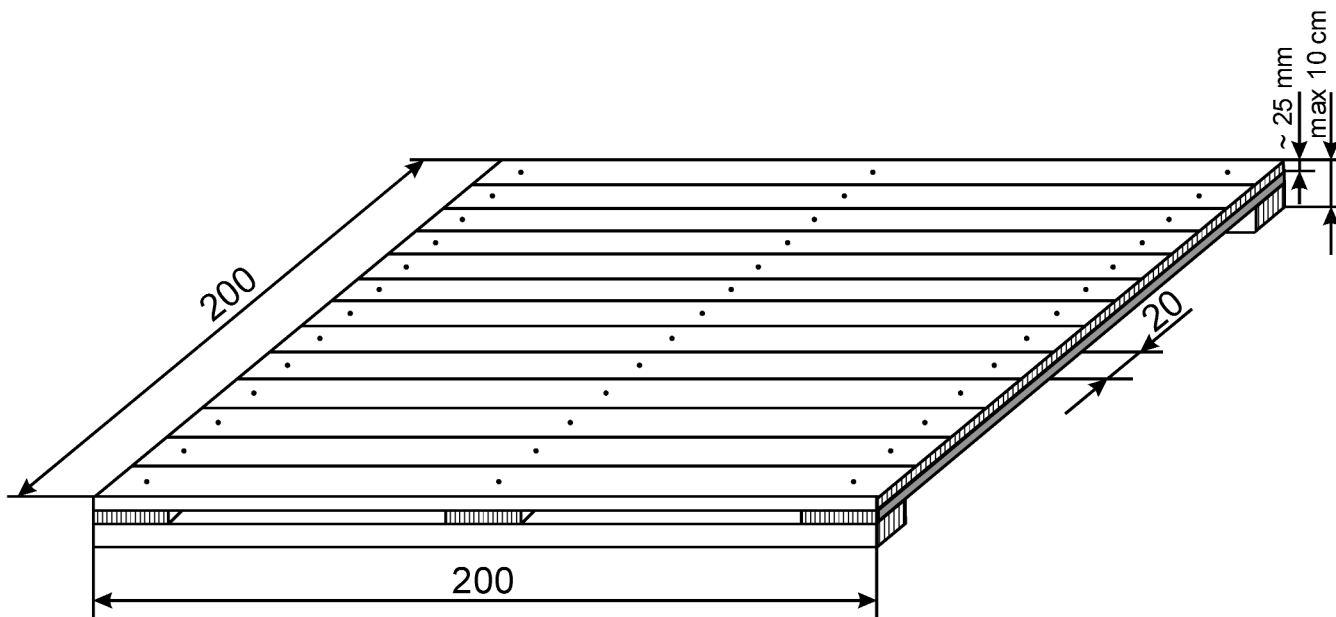

*) Anexa nr. 4 este reprodusă în facsimil.

Pista cu obstacole pe 100 m*)

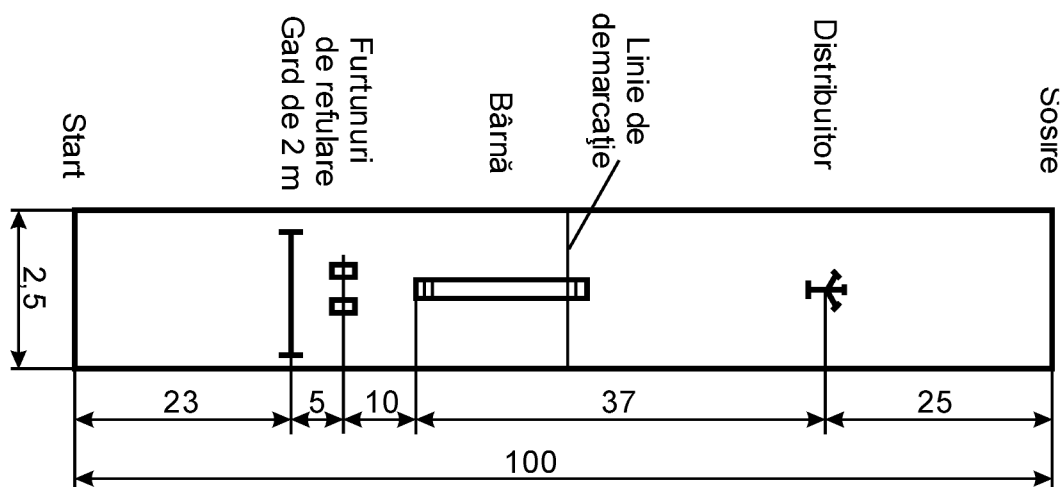

Distanța de la gardul de 2 m până la mijlocul furtunurilor este de 5 m.

Distanța de la mijlocul furtunurilor până la capătul bârnei este de 10 m.

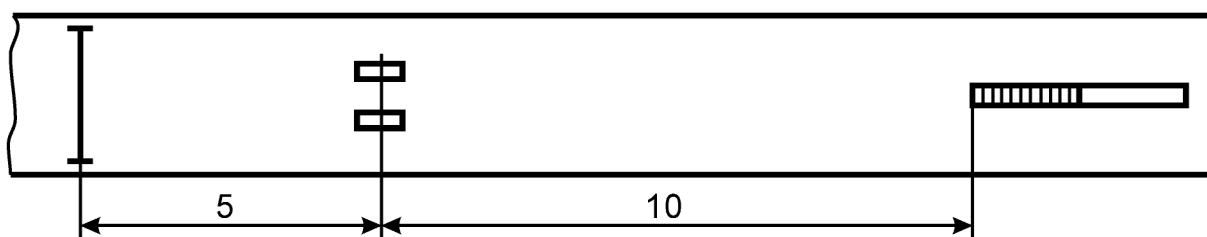

Descrierea pistei pentru proba „Pista cu obstacole pe 100 m”

La 23 m după linia de start este dispus gardul de 2 m.

La 5 m după gardul de 2 m sunt amplasate două furtunuri tip C strânse în rolă dublă (marcajul de 28 m).

La 10 m după furtunurile tip C (marcajul de 38 m) începe rampa de alergare a bârnei. La sfârșitul bârnei (începutul rampei de coborâre) se găsește linia de demarcare pe pista de alergare.

La marcajul de 75 m se găsește distribuitorul. El poate fi rotit orizontal, dar nu fixat.

La marcajul de 100 m se găsește linia de sosire.

În condițiile cronometrării electronice, la o înălțime de 1,25 m se găsesc senzorii.

*) Reprezentările grafice sunt reproduse în facsimil.

Ștafeta 4 x 100 m

Reprezentarea grafică a probei*)

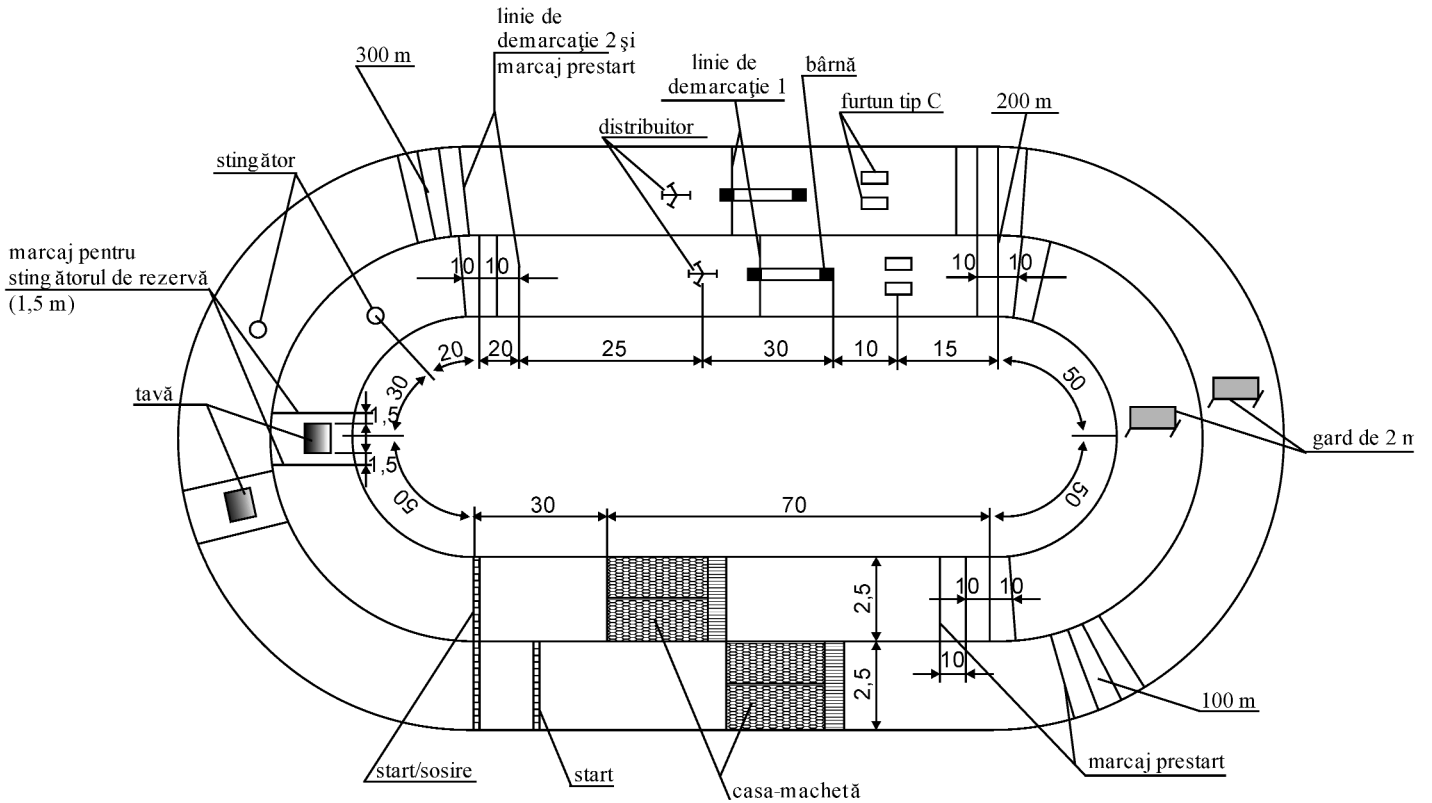

Descrierea pistei pentru proba „Ștafeta 4 x 100 m”

Tronsonul I

Tronsonul I începe la linia de start și ține până la marcajul de 100 m. La linia de start este așezată o scară. Scara îi servește primului alergător al ștafetei să urce pe casă. La 30 m după linia de start este amplasată casa (zona de alergare).

Tronsonul II

Tronsonul II începe la marcajul de 100 m și ține până la marcajul de 200 m. La 150 m se găsește gardul de 2 m.

Tronsonul III

Tronsonul III începe la marcajul de 200 m și ține până la marcajul de 300 m. La 215 m sunt amplasate două furtunuri tip C. La 10 m după furtunuri (marcajul 225 m) începe rampa de alergare a bârnei. La sfârșitul bârnei (începutul rampei de coborâre), pe pistă se găsește linia de demarcație 1. La marcajul de 225 m se găsește distribuitorul. El poate fi rotit orizontal, dar nu fixat. La marcajul de 280 m (în același timp, marcaj de prestart pentru tronsonul IV) se află linia de demarcație 2.

Tronsonul IV

Tronsonul IV începe la marcajul de 300 m și ține până la marcajul de 400 m. La marcajul de 320 m se găsește un stingător. La marcajul de 350 m se găsește tava. Pe fiecare pistă este amplasată câte o tavă. Tava se schimbă după fiecare alergare. Înaintea începerii concursului tăvile trebuie încălzite cu 0,5 l benzină. La cel puțin 1,5 m înainte sau după tavă, măsurat de la marginea tăvii, concurenții așază un stingător de rezervă. La marcajul de 400 m se găsește linia de sosire.

*) Reprezentarea grafică este reprodusă în facsimil.

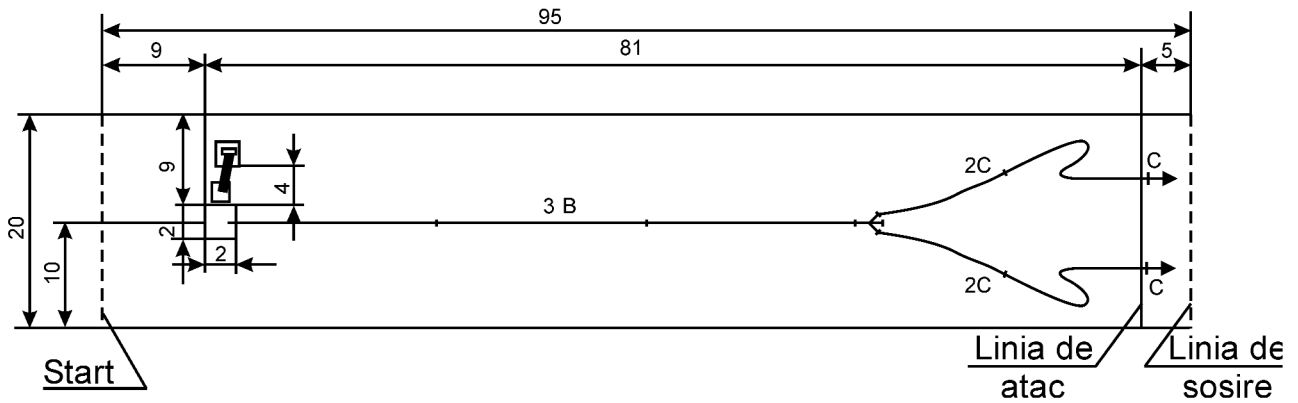
Dispozitivul de intervenție*)**Descrierea pistei pentru proba „Dispozitivul de intervenție”**

La 9 m de linia de start se găsește un podest de lemn (anexa nr. 4 la regulamentul). Pe acest podest se așază aparatele de concurs de către echipă. Sursa de alimentare cu apă se găsește la 4 m stânga față de partea dreaptă a podestului.

Distanța de la mijlocul sursei de alimentare la linia de start este de 10 m.

La 90 m după linia de start, deci la 5 m de linia de sosire, este marcată linia de atac.

*) Reprezentarea grafică este reprodusă în facsimil.

MINISTERUL ADMINISTRAȚIEI ȘI INTERNELOR
 Inspectoratul General pentru Situații de Urgență
 Concursurile profesionale ale SVSU/SPSU
 Etapa

FOAIE DE EVALUARE

SVSU/SPSU		JUDEȚUL	
-----------	--	---------	--

A) EVALUARE INDIVIDUALĂ

Pista cu obstacole pe 100 m								
Nr. crt.	Nume și prenume	A1	A2	A3	AcI	AcII	AP	Total
1								
2								
3								
4								
5								
6								
7								
8								

Ac – arbitru cronometror, A – arbitru penalizator, AP – arbitru principal

B) EVALUARE LOTURI

Pista cu obstacole pe 100 m									
Nr. crt.	Nume și prenume								Total
1									
2									
3									
4									
5									
6									
Media									
Ștafeta 4 x 100 m									
Nr. crt.	Echipa	A1	A2	A3	A4	AcI	AcII	AP	Total
1	Echipa 1								
2	Echipa 2								
Timpul cel mai bun									
Dispozitivul de intervenție									
Nr. crt.	SVSU/SPSU	A1	A2	A3	AcI	AcII	AP	Total	

A 1 _____

A 2 _____

A 3 _____

AP _____

Ac I _____

Ac II _____

A 4 _____

EVALUARE INDIVIDUALĂ

Pista cu obstacole pe 100 m

Nr. crt.	Nume și prenume	Timp	Puncte
1			
.			
.			
.			
.			
80			

EVALUARE PE LOTURI

Pista cu obstacole pe 100 m

Nr. crt.	Nume și prenume	Timp	Puncte
1			
.			
.			
.			
.			
10			

Ștafeta 4 x 100 m

Nr. crt.	Nume și prenume	Timp	Puncte
1			
.			
.			
.			
.			
10			

Dispozitivul de intervenție

Nr. crt.	SVSU/SPSU	Timp	Puncte
1			
.			
.			
.			
.			
10			

CLASAMENT GENERAL

Nr. crt.	Nume și prenume	Timp	Puncte
1			
.			
.			
.			
.			
10			

MINISTERUL FINANTELOR PUBLICE
AGENȚIA NAȚIONALĂ DE ADMINISTRARE FISCALĂ

ORDIN

privind procedura de înregistrare a contractelor/documentelor încheiate între persoane juridice române, persoane fizice rezidente, precum și sediile permanente din România aparținând persoanelor juridice străine și persoane juridice străine sau persoane fizice nerezidente

În baza prevederilor art. 8 alin. (7¹) din titlul I al Legii nr. 571/2003 privind Codul fiscal, cu modificările și completările ulterioare,

în temeiul prevederilor art. 12 alin. (3) din Hotărârea Guvernului nr. 109/2009 privind organizarea și funcționarea Agenției Naționale de Administrare Fiscală, cu modificările și completările ulterioare,

președintele Agenției Naționale de Administrare Fiscală emite următorul ordin:

Art. 1. — (1) Persoanele juridice române, persoanele fizice rezidente, precum și sediile permanente din România aparținând persoanelor juridice străine au obligația să înregistreze contractele/documentele încheiate cu persoane juridice străine sau persoane fizice nerezidente care execută pe teritoriul României prestări de servicii de natura lucrărilor de construcții, de montaj, activităților de supraveghere, activităților de consultanță, de asistență tehnică și a oricăror altor servicii prestate în România, care generează venituri impozabile.

(2) Înregistrarea contractelor/documentelor menționate mai sus, indiferent de durata acestora, se efectuează la organele fiscale teritoriale în a căror rază persoanele juridice române, persoanele fizice rezidente, precum și sediile permanente din România aparținând persoanelor juridice străine, beneficiare ale activităților prevăzute la alin. (1), își au domiciliul fiscal, conform legii. Prin excepție, persoanele juridice române care au calitatea de contribuabili mari și mijlocii, potrivit reglementărilor legale în vigoare, au obligația înregistrării contractelor/documentelor la organul fiscal competent pentru administrare.

(3) Atunci când nu este încheiat contract în formă scrisă, se înregistrează documentele care justifică prestările efective de servicii pe teritoriul României: situații de lucrări, procese-verbale de recepție, rapoarte de lucru, studii de fezabilitate, studii de piață sau orice alte documente corespunzătoare.

Art. 2. — Contractele/Documentele încheiate de persoane juridice române, persoane fizice rezidente, precum și sediile permanente din România aparținând persoanelor juridice străine cu persoane juridice străine sau persoane fizice nerezidente pentru activități desfășurate în afara teritoriului României nu fac obiectul înregistrării, potrivit prezentelor dispoziții.

Art. 3. — (1) Înregistrarea contractelor/documentelor care justifică prestările efective de servicii pe teritoriul României prevăzute la art. 1 se realizează prin depunerea, la organul fiscal competent, a „Declarației de înregistrare a contractelor/documentelor care justifică prestările efective de servicii pe teritoriul României, inițiale/adiționale (conexe), încheiate cu persoane juridice străine sau persoane fizice nerezidente”, cod MFP 14.13.01.40/n, prevăzută în anexa nr. 1, fără a fi însoțită de documente doveditoare ale datelor înscrise în declarație.

(2) Declarația se depune pentru fiecare contract sau document care justifică prestările efective de servicii efectuate

pe teritoriul României, în termen de 30 de zile de la data încheierii contractelor sau de la data emiterii oricăror documente prevăzute de lege.

(3) În situația în care în datele declarate inițial intervin modificări, acestea se declară în termen de 30 de zile de la data producerii acestora, prin depunerea unei declarații rectificative, cu respectarea prevederilor alin. (1). Declarația prevăzută la alin. 1 se rectifică bifându-se cu „X” căsuța prevăzută în acest scop.

Art. 4. — Organul fiscal competent organizează evidența contractelor/documentelor care justifică prestările efective de servicii pe teritoriul României într-un registru al contractelor/documentelor care justifică prestările efective de servicii pe teritoriul României, încheiate cu persoane juridice străine sau persoane fizice nerezidente, care se conduce informatizat, potrivit modelului prevăzut în anexa nr. 2.

Art. 5. — Pentru neîndeplinirea obligației de înregistrare a contractelor/documentelor care justifică prestările efective de servicii pe teritoriul României, prevăzută la art. 1, se aplică sancțiunea prevăzută la art. 219 alin. (2) lit. d) din Ordonanța Guvernului nr. 92/2003 privind Codul de procedură fiscală, republicată, cu modificările și completările ulterioare.

Art. 6. — Anexele nr. 1 și 2 fac parte integrantă din prezentul ordin.

Art. 7. — La data intrării în vigoare a prezentului ordin se abrogă Ordinul președintelui Agenției Naționale de Administrare Fiscală nr. 2.310/2007 privind procedura de înregistrare a contractelor încheiate între persoane juridice române și persoane juridice străine sau persoane fizice nerezidente, publicat în Monitorul Oficial al României, Partea I, nr. 858 din 13 decembrie 2007.

Art. 8. — Direcția generală proceduri pentru administrarea veniturilor, Direcția generală de tehnologia informației și Direcția generală de administrare a marilor contribuabili, direcțiile generale ale finanțelor publice județene și a municipiului București, precum și direcțiile de specialitate din cadrul Agenției Naționale de Administrare Fiscală vor duce la îndeplinire prevederile prezentului ordin.

Art. 9. — Prezentul ordin se publică în Monitorul Oficial al României, Partea I.

Președintele Agenției Naționale de Administrare Fiscală,
Șerban Pop

București, 21 septembrie 2012.
Nr. 1.400.

 Agenția Națională de Administrare Fiscală	DECLARAȚIE DE ÎNREGISTRARE A CONTRACTELOR/ DOCUMENTELOR CARE JUSTIFICĂ PRESTĂRILE EFECTIVE DE SERVICII PE TERITORIUL ROMÂNIEI, INIȚIALE/ADIȚIONALE (CONEXE), ÎNCHEIATE CU PERSOANE JURIDICE STRĂINE SAU PERSOANE FIZICE NEREZIDENTE	Număr de operator de date cu caracter personal -759
--	--	--

Anul

Rectificativă ^{*)}

Se completează cu X în cazul declarațiilor rectificative

A. DATE DE IDENTIFICARE A CONTRIBUABILULUI

Denumire/Nume, Prenume:

Cod de identificare fiscală:

<input type="text"/>	<input type="text"/>	<input type="text"/>	<input type="text"/>	<input type="text"/>	<input type="text"/>	<input type="text"/>	<input type="text"/>	<input type="text"/>	<input type="text"/>	<input type="text"/>	<input type="text"/>	<input type="text"/>	<input type="text"/>	<input type="text"/>	<input type="text"/>	<input type="text"/>	<input type="text"/>
----------------------	----------------------	----------------------	----------------------	----------------------	----------------------	----------------------	----------------------	----------------------	----------------------	----------------------	----------------------	----------------------	----------------------	----------------------	----------------------	----------------------	----------------------

Adresa	Județ :	Sector:	Localitate:			
	<input style="width: 100%; height: 15px;" type="text"/>					
	Strada:	Nr.:	Bloc:	Scara:	Etaj:	Ap.:
<input style="width: 100%; height: 15px;" type="text"/>						
Cod poștal:		Telefon:	Fax:	E-mail:		
<input style="width: 100%; height: 15px;" type="text"/>		<input style="width: 100%; height: 15px;" type="text"/>	<input style="width: 100%; height: 15px;" type="text"/>	<input style="width: 100%; height: 15px;" type="text"/>		

B. DATE DE IDENTIFICARE ALE PERSOANELOR FIZICE SAU JURIDICE STRĂINE

Denumire/ Nume, Prenume:

Adresa	Statul de rezidență :	Localitate:
	<input style="width: 100%; height: 15px;" type="text"/>	
	Adresa completă în țara de rezidență :	
<input style="width: 100%; height: 15px;" type="text"/>		

C. DATE DESPRE CONTRACTUL / DOCUMENTUL CARE JUSTIFICĂ PRESTĂRILE EFECTIVE DE SERVICII PE TERITORIUL ROMÂNIEI

a. CONTRACTUL/ DOCUMENTUL CARE JUSTIFICĂ PRESTĂRILE EFECTIVE DE SERVICII PE TERITORIUL ROMÂNIEI, INIȚIAL

Nr. Data: / /

Perioada de desfășurare a activității: de la: / / până la: / /

Locul unde se desfășoară efectiv activitatea:

Adresa	Județ :	Localitate:
	<input style="width: 100%; height: 15px;" type="text"/>	
	Adresa completă:	
<input style="width: 100%; height: 15px;" type="text"/>		

¹⁾ Anexa nr. 1 este reprodusă în facsimil.

Obiectul de activitate:

.....

b. CONTRACTUL/ DOCUMENTUL CARE JUSTIFICĂ PRESTĂRILE EFECTIVE DE SERVICII PE TERITORIUL ROMÂNIEI, ADIȚIONAL (CONEX)

Nr.: Data:

Perioada de desfășurare a activității: de la: / / până la: / /

Perioada **totală** de desfășurare a activității: de la: / / până la: / /

Sub sancțiunile aplicate faptei de fals în acte publice, declar ca datele înscrise în acest formular sunt corecte și complete.

Nume, Prenume:

Semnătura, ștampila

Funcția:

LOC REZERVAT ORGANULUI FISCAL

Nr. înregistrare: Data: / /

^{*)} Declarația rectificativă se completează integral, înscriindu-se toate datele și informațiile prevăzute de formular, inclusiv cele care nu diferă față de declarația inițială.

— Model —

REGISTRUL
contractelor/documentelor care justifică prestările efective de servicii pe teritoriul României,
încheiate cu persoane juridice străine sau persoane fizice nerezidente

Nr. crt.	Numărul de înregistrare	Părțile contractante				Numărul contractului/documentului care justifică prestările efective de servicii pe teritoriul României		Obiectul de activitate	Perioada pentru care se desfășoară activitatea		Perioada totală de desfășurare a activității		Locul unde se desfășoară efectiv activitatea		
		Persoana juridică română/fizică rezidentă/sediu permanent din România		Persoana fizică/juridică străină		Contractul/Documentul inițial	Contractul/Documentul adițional (conex)		de la (zz/ll/aaaa)	până la (zz/ll/aaaa)	de la (zz/ll/aaaa)	până la (zz/ll/aaaa)	Județul	Localitatea	Adresa
		Numele, prenumele/Denumirea	CIF	Numele, prenumele/Denumirea	Adresa										
1.															
2.															
3.															
4.															
5.															
6.															
7.															
8.															
9.															
10.															
11.															
12.															
13.															
14.															
15.															
16.															
17.															
18.															
19.															
20.															

ACTE ALE COMISIEI DE SUPRAVEGHERE A ASIGURĂRILOR

COMISIA DE SUPRAVEGHERE A ASIGURĂRILOR

DECIZIE

privind autorizarea funcționării ca broker de asigurare a Societății Comerciale STEMMA BROKER DE ASIGURARE — S.R.L.

În conformitate cu prevederile Legii nr. 32/2000 privind activitatea de asigurare și supravegherea asigurărilor, cu modificările și completările ulterioare, și ale normelor emise în aplicarea acesteia,

în baza hotărârii Consiliului Comisiei de Supraveghere a Asigurărilor din data de 26 septembrie 2012, prin care s-a aprobat cererea Societății Comerciale STEMMA BROKER DE ASIGURARE — S.R.L. de obținere a autorizației de funcționare ca broker de asigurare,

Comisia de Supraveghere a Asigurărilor d e c i d e:

Art. 1. — Societatea Comercială STEMMA BROKER DE ASIGURARE — S.R.L., cu sediul social în municipiul Cluj-Napoca, str. Romulus Vuia nr. 199, județul Cluj, număr de ordine în registrul comerțului J12/774/2012, cod unic de înregistrare 29952280/2012,

este autorizată să funcționeze ca broker de asigurare, având ca obiect de activitate activitatea de broker de asigurare, conform prevederilor Legii nr. 32/2000 privind activitatea de asigurare și supravegherea asigurărilor, cu modificările și completările ulterioare.

Art. 2. — Societatea comercială prevăzută la art. 1 are obligația ca, în termen de 3 luni de la data comunicării prezentei decizii, să transmită certificatul de calificare profesională pentru conducătorul executiv — domnul Neațu Paul-Adrian, sub sancțiunea retragerii aprobării.

Art. 3. — În cazul în care în termen de 3 luni de la data comunicării prezentei decizii societatea nu va transmite certificatul de calificare profesională pentru conducătorul executiv, aceasta va fi sancționată, potrivit Legii nr. 32/2000, cu modificările și completările ulterioare.

Art. 4. — Societatea comercială prevăzută la art. 1 are dreptul de a practica activitatea de broker de asigurare începând cu data înregistrării în Registrul brokerilor de asigurare.

Art. 5. — Societatea are obligația de a raporta Direcției autorizări și avizări pe adresa de e-mail: autorizari@csa-isc.ro copia scanată a contractului de asigurare/a poliței de asigurare de răspundere civilă profesională și a condițiilor de asigurare, în termen de 15 zile lucrătoare de la data intrării în vigoare a acestuia/acesteia, precum și trimestrial copia scanată a documentelor care atestă plata ratelor primei de asigurare aferente contractului de asigurare de răspundere civilă profesională, să deschidă Jurnalul asistenților în brokeraj și să înscrie în Registrul intermediarilor în asigurări și/sau reasigurări personalul propriu, conform Ordinului președintelui Comisiei de Supraveghere a Asigurărilor nr. 10/2007 pentru punerea în aplicare a Normelor privind Registrul intermediarilor în asigurări și/sau în reasigurări, cu modificările și completările ulterioare.

Președintele Comisiei de Supraveghere a Asigurărilor,
Constantin Buzoianu

București, 28 septembrie 2012.
Nr. 550.

EDITOR: GUVERNUL ROMÂNIEI



„Monitorul Oficial” R.A., Str. Parcului nr. 65, sectorul 1, București; C.I.F. RO427282,
IBAN: RO55RNCB0082006711100001 Banca Comercială Română — S.A. — Sucursala „Unirea” București
și IBAN: RO12TREZ7005069XXX000531 Direcția de Trezorerie și Contabilitate Publică a Municipiului București
(alocat numai persoanelor juridice bugetare)
Tel. 021.318.51.29/150, fax 021.318.51.15, e-mail: marketing@ramo.ro, internet: www.monitoruloficial.ro
Adresa pentru publicitate: Centrul pentru relații cu publicul, București, șos. Panduri nr. 1,
bloc P33, parter, sectorul 5, tel. 021.401.00.70, fax 021.401.00.71 și 021.401.00.72
Tiparul: „Monitorul Oficial” R.A.

